



**МИНИСТЕРСТВО ЮСТИЦИИ
ДОНЕЦКОЙ НАРОДНОЙ РЕСПУБЛИКИ**

П Р И К А З

31 августа 2022 года

Донецк

№ 621-ОД



Об утверждении Правил
внутреннего распорядка
исправительных учреждений
уголовно-исполнительной системы

С целью соблюдения и обеспечения прав и законных интересов осужденных в исправительных учреждениях уголовно-исполнительной системы, руководствуясь частью 3 статьи 93 Уголовно-исполнительного кодекса Донецкой Народной Республики, пунктом 4.4 раздела IV Положения о Министерстве юстиции Донецкой Народной Республики, утвержденного Указом Главы Донецкой Народной Республики от 27 мая 2019 года № 158,

ПРИКАЗЫВАЮ:

1. Утвердить Правила внутреннего распорядка исправительных учреждений уголовно-исполнительной системы (прилагаются).
2. Контроль исполнения настоящего Приказа возложить на Директора Государственной службы исполнения наказаний Министерства юстиции Донецкой Народной Республики.
3. Настоящий Приказ вступает в силу со дня его официального опубликования.

Министр

Ю.Н. Сироватко

УТВЕРЖДЕНЫ

Приказом Министерства юстиции
Донецкой Народной Республики
от 31.08.2022 № 621-ОД

ПРАВИЛА
внутреннего распорядка исправительных учреждений
уголовно-исполнительной системы

I. Общие положения

1.1. Правила внутреннего распорядка исправительных учреждений уголовно-исполнительной системы (далее – Правила) определяют правила внутреннего распорядка в исправительных колониях, воспитательных колониях, тюрьмах, а также в следственных изоляторах, выполняющих функции исправительных учреждений (далее – ИУ), в отношении соответственно находящихся в них осужденных, оставленных для выполнения работ по хозяйственному обслуживанию; осужденных, в отношении которых приговор суда вступил в законную силу и которые подлежат направлению в ИУ для отбывания наказания; осужденных, перемещаемых из одного места отбывания наказания в другое; осужденных, оставленных в следственном изоляторе или переведенных в следственный изолятор (далее – СИЗО) в порядке, установленном статьей 86 Уголовно-исполнительного кодекса Донецкой Народной Республики (далее – УИК ДНР); осужденных на срок не свыше шести месяцев, оставленных в СИЗО с их согласия.

1.2. Режим в ИУ – установленный законом и соответствующими закону нормативными правовыми актами порядок исполнения и отбывания лишения свободы, обеспечивающий охрану и изоляцию осужденных, постоянный надзор за ними, исполнение возложенных на них обязанностей, реализацию их прав и законных интересов, личную безопасность осужденных и персонала, раздельное содержание разных категорий осужденных, различные условия содержания в зависимости от вида ИУ, назначенного судом, изменение условий отбывания наказания в соответствии с частью 1 статьи 93 УИК ДНР.

1.3. Правила обязательны для сотрудников ИУ из числа лиц рядового и начальствующего состава, специалистов, не имеющих специальных званий, и работников, которые работают в ИУ по трудовым соглашениям (договорам) (далее – представители администрации ИУ, персонал ИУ), содержащихся в них осужденных, а также иных лиц, посещающих ИУ.

II. Порядок приема осужденных в ИУ

2.1. Основанием для приема в ИУ является вступивший в законную силу обвинительный приговор либо изменяющее его определение или постановление суда, вынесенное в порядке, установленном Уголовно-процессуальным кодексом Донецкой Народной Республики. Наличие указанных документов в личных делах осужденных проверяется уполномоченным на то сотрудником отдела по контролю за исполнением судебных решений ИУ непосредственно в день их прибытия.

2.2. Прием осужденных в ИУ осуществляется дежурным помощником начальника учреждения отдела надзора и безопасности ИУ (далее – ДПНУ) с участием оперативного работника ИУ, представителя отдела по контролю за исполнением судебных решений и медицинского работника ИУ.

При выявлении у прибывших осужденных инфекционных заболеваний они немедленно изолируются в изолятор медицинской части ИУ.

2.3. Во время приема осужденных персонал ИУ проверяет наличие личных дел и устанавливает их принадлежность прибывшим осужденным.

После уточнения данных прибывшие в ИУ осужденные подвергаются полному личному обыску, а принадлежащие им вещи взвешиваются и досматриваются. Вещи и предметы, продукты питания, которые осужденным запрещается иметь при себе, получать в посылках, передачах, бандеролях либо приобретать (далее – запрещенные к использованию в ИУ вещи) в соответствии с перечнем вещей и предметов, продуктов питания, которые осужденным запрещается изготавливать, иметь при себе, получать в посылках, передачах, бандеролях либо приобретать (приложение 1), а также вещи, предметы, продукты питания, превышающие 50 кг, изымаются в порядке, определенном в разделе XI настоящих Правил. По результатам изъятия составляется акт в соответствии с частью 9 статьи 93 УИК ДНР. Вещи и предметы, продукты питания, имеющиеся сверх установленного веса и сдаваемые на склад для хранения, определяются осужденными.

2.4. Личный обыск осужденного производится только лицом одного с ним пола. Личный обыск осужденного проводится в корректной форме, исключая причинение вреда здоровью осужденного, в пределах, необходимых для обнаружения запрещенных предметов и веществ.

В присутствии медицинского работника ИУ у осужденных осматриваются имеющиеся пластырные наклейки, протезы, гипсовые и другие медицинские повязки.

При обнаружении у осужденного телесных повреждений медицинский работник ИУ оказывает ему необходимую медицинскую помощь, вносит соответствующие записи в медицинскую карту амбулаторного больного, письменно информирует о факте выявленных повреждений начальника ИУ либо лицо, его замещающее (далее – начальник ИУ). Начальник ИУ дает

поручение о регистрации факта телесных повреждений в книге регистрации сообщений о происшествиях и преступлениях и организует проверку в соответствии с Уголовно-процессуальным кодексом Донецкой Народной Республики.

Личные вещи, оставляемые осужденному, вносятся под подпись осужденного в опись личных вещей осужденного (приложение 2), которая в дальнейшем хранится в индивидуальной емкости (контейнере, сумке) с личными вещами осужденного.

2.5. После личного обыска осужденные проходят комплексную санитарную обработку и размещаются в карантинном отделении, где в суточный срок проходят медицинский осмотр, и за ними устанавливается медицинское наблюдение продолжительностью 15 суток. При выявлении в карантинном отделении инфекционных больных они немедленно изолируются в изолятор медицинской части ИУ, проводится комплекс противоэпидемических мероприятий.

2.6. В карантинном отделении осужденные под подпись знакомятся с порядком и условиями отбывания наказания, со своими правами и обязанностями, распорядком дня ИУ, проходят инструктаж о мерах пожарной безопасности, предупреждаются об ответственности за нарушения установленного порядка отбывания наказания в ИУ.

Кроме того, осужденные информируются под подпись о применении в ИУ аудиовизуальных, электронных и иных технических средств надзора и контроля, случаях применения физической силы, специальных средств и оружия в соответствии с частью 1 статьи 97 УИК ДНР. Указанные расписки приобщаются к личным делам осужденных.

2.7. Решение о распределении осужденных по отрядам (камерам) с учетом требований к отдельному содержанию осужденных к лишению свободы в ИУ, предусмотренных УИК ДНР, а также их личностных особенностей, состояния здоровья, привлечения их к труду, обучения в системе общего и профессионального образования принимается комиссией ИУ, возглавляемой начальником ИУ. В состав комиссии включаются представители служб – оперативной, надзора и безопасности (в тюрьме – режима и охраны), социально-воспитательной и психологической работы с осужденными, производственной, медицинской, а также психолог. Состав комиссии и ее решение утверждаются приказом начальника ИУ.

2.8. Не позднее 10 дней со дня прибытия осужденного в ИУ по его письменному заявлению одному из родственников осужденного по его выбору направляется письменное уведомление посредством почтовой связи с указанием почтового адреса ИУ, перечня вещей и предметов, продуктов питания, которые осужденным запрещается получать в посылках, передачах, бандеролях либо приобретать, мер ответственности за передачу или попытку

передачи осужденным запрещенных к использованию в ИУ вещей, основных требований порядка переписки, получения и отправления денежных переводов, предоставления осужденным выездов за пределы ИУ, свиданий, телефонных разговоров, о возможности приобретения через магазин ИУ продуктов питания и предметов первой необходимости с целью последующей их передачи осужденным.

III. Основные права и обязанности осужденных в ИУ

3.1. В соответствии со статьями 12, 13 УИК ДНР осужденные имеют право:

а) получать информацию о своих правах и обязанностях, о порядке и условиях отбывания назначенного судом вида наказания. Администрация ИУ обязана предоставить осужденным указанную информацию, а также знакомить их с изменениями порядка и условий отбывания наказания;

б) на вежливое обращение со стороны персонала ИУ;

в) на охрану здоровья и личную безопасность;

г) на социальное обеспечение и страхование, в том числе на получение пенсий и социальных пособий, в соответствии с законодательством Донецкой Народной Республики;

д) на психологическую помощь, оказываемую психологом ИУ, а также иными лицами, имеющими право на оказание такой помощи, участие осужденных в мероприятиях, связанных с оказанием психологической помощи, осуществляется только с их согласия;

е) пользоваться религиозной литературой, предметами культа, совершать религиозные обряды в местах, определенных администрацией ИУ в соответствии с частью 6 статьи 14 УИК ДНР, в определенное расписанием дня время;

ж) обращаться с предложениями, заявлениями и жалобами к администрации ИУ, в вышестоящие органы управления учреждениями и органами, исполняющими наказания (далее – вышестоящие органы), суд, органы прокуратуры, органы государственной власти и органы местного самоуправления, к Уполномоченному по правам человека в Донецкой Народной Республике, Уполномоченному по защите прав предпринимателей при Главе Донецкой Народной Республики, а также в соответствии с международными договорами Донецкой Народной Республики в межгосударственные органы по защите прав и свобод человека;

з) поддерживать связь с дипломатическими представительствами и консульскими учреждениями своих государств в Донецкой Народной

Республике, а граждане государств, не имеющих дипломатических представительств и консульских учреждений в Донецкой Народной Республике, – с дипломатическими представительствами государств, взявших на себя охрану их интересов или с межгосударственными органами, занимающимися защитой указанных осужденных;

и) пользоваться услугами адвокатов, иных лиц, имеющих право на оказание юридической помощи;

к) распоряжаться личным временем, предусмотренным распорядком дня, не нарушая при этом требований настоящих Правил;

л) участвовать в культурно-массовых и спортивных мероприятиях, пользоваться библиотекой, настольными играми в определенное распорядком дня время;

м) содержать птиц, декоративных рыб и комнатных растений с разрешения начальника ИУ в воспитательных колониях.

3.2. В соответствии со статьей 14 УИК ДНР осужденным гарантируется свобода вероисповедания. Осуществление права на свободу вероисповедания является добровольным.

В соответствии с частью 2 статьи 106 УИК ДНР осужденным запрещаются получение, приобретение, хранение и распространение изданий, пропагандирующих войну, разжигание национальной и религиозной вражды, культ насилия или жестокости, изданий порнографического характера, а также подписка на них.

3.3. При осуществлении осужденными своих прав администрацией ИУ не должны нарушаться порядок и условия отбывания наказаний, а также ущемляться права и законные интересы осужденных.

3.4. Осужденные обязаны:

а) исполнять установленные законодательством Донецкой Народной Республики обязанности граждан Донецкой Народной Республики, соблюдать принятые в обществе нравственные нормы поведения, требования санитарии и гигиены в соответствии с частью 1 статьи 11 УИК ДНР; соблюдать требования законов, определяющих порядок и условия отбывания наказаний, а также принятых в соответствии с ними нормативных правовых актов в соответствии с частью 2 статьи 11 УИК ДНР;

б) соблюдать распорядок дня, установленный в ИУ;

в) выполнять законные требования администрации ИУ и органов, исполняющих наказания, уголовно-исполнительной системы Донецкой

Народной Республики в соответствии с частью 3 статьи 11 УИК ДНР (далее – УИС);

г) в соответствии с частью 5 статьи 11 УИК ДНР являться по вызову администрации ИУ и давать объяснения по вопросам исполнения требований приговора, а также давать письменные объяснения по фактам нарушения установленного порядка отбывания наказания (в случае неявки осужденный может быть подвергнут принудительному приводу);

д) проходить медицинские осмотры и необходимые обследования с целью своевременного обнаружения инфекционных заболеваний, выявления телесных повреждений, а также фактов употребления алкогольных, наркотических средств, психотропных веществ и их аналогов;

е) бережно относиться к имуществу ИУ;

ж) соблюдать требования пожарной безопасности;

з) добросовестно относиться к труду и учебе;

и) вежливо относиться к представителям администрации ИУ, иным лицам, посещающим ИУ, а также к другим осужденным в соответствии с частью 4 статьи 11 УИК ДНР;

к) содержать в чистоте и опрятности жилые помещения, спальные и рабочие места, прикроватные тумбочки, одежду, заправлять постель по образцу заправки спальных мест осужденных (приложение 3), следить за состоянием спальных мест, тумбочек и вещевых сумок в помещениях отрядов, где хранятся их личные вещи, наличием прикроватной таблички (приложение 4), индивидуальных табличек на вещевых сумках, тумбочках и индивидуальных местах (ячейках) для хранения продуктов питания, соответствием описей личных вещей осужденных в вещевых сумках их содержимому, хранить продукты питания и посуду в комнатах для приема пищи, предметы индивидуального пользования – в помещениях для хранения личных вещей повседневного пользования (умывальные и письменные принадлежности; литературу в количестве не более 10 экземпляров книг и журналов, табачные изделия, предназначенные для курения, не более 2 пачек сигарет, спички – 1 коробки, средства гигиены могут храниться в прикроватных тумбочках);

л) соблюдать правила личной гигиены. Длина волос на голове (для мужчин) определяется с учетом стрижки машинкой с использованием насадок, обеспечивающих длину волос до 20 мм, длина бороды или усов (для мужчин) определяется с учетом стрижки машинкой с использованием насадок, обеспечивающих длину волос на бороде до 9 мм. В случае наличия медицинских показаний (травмы лица или иных медицинских показаний,

осложняющих бритье) осужденным может быть разрешено ношение более длинной бороды и усов;

м) в соответствии с частью 4 статьи 93 УИК ДНР носить одежду установленного образца, а также нагрудные отличительные знаки (приложение 5). Образец формы одежды, исходя из сезона, климатических условий, проводимых мероприятий с осужденными, распорядка дня и других особенностей исполнения наказания определяется приказом начальника ИУ. Осужденные женщины, имеющие детей в домах ребенка ИУ, могут носить гражданскую одежду при наличии на ней нагрудного отличительного знака. Осужденные, отбывающие наказание в колониях-поселениях, могут носить гражданскую одежду;

н) следить за состоянием нагрудных отличительных знаков, своевременно ставить в известность администрацию ИУ о необходимости их замены (нагрудные отличительные знаки выдаются на каждый комплект одежды установленного образца и пришиваются осужденными к одежде на правой стороне груди (горизонтально по центру груди на уровне второй пуговицы); при водворении осужденных в штрафной изолятор (далее – ШИЗО), дисциплинарный изолятор (далее – ДИЗО), переводе в помещения камерного типа (далее – ПКТ), единые помещения камерного типа (далее – ЕПКТ), одиночные камеры (далее – ОК) нагрудные отличительные знаки пришиваются к одежде, выдаваемой осужденным на период отбытия мер взыскания);

о) без оплаты труда принимать (по очередности) участие в работах по благоустройству ИУ и прилегающих к ним территорий в соответствии со статьей 117 УИК ДНР.

3.5. Осужденным запрещается:

а) приближаться к ограждению внутренней запретной зоны, пересекать его; препятствовать законным действиям администрации ИУ и других работников УИС;

б) приводить в нерабочее состояние электронные и иные технические средства надзора и контроля;

в) выходить без разрешения администрации ИУ за пределы изолированных участков жилых и производственных зон;

г) находиться без разрешения администрации ИУ в общежитиях, в которых они не проживают, либо на производственных объектах, на территории которых не работают;

д) продавать, покупать, дарить, принимать в дар, отчуждать иным способом в пользу других осужденных либо присваивать предметы и вещи, находящиеся в личном пользовании;

е) изготавливать, иметь при себе, получать в посылках, передачах, бандеролях либо приобретать запрещенные к использованию в ИУ вещи, предусмотренные перечнем вещей и предметов, продуктов питания, которые осужденным запрещается изготавливать, иметь при себе, получать в посылках, передачах, бандеролях либо приобретать, изложенным в приложении 1;

ж) курить в не отведенных для этого местах;

з) играть с целью извлечения материальной или иной выгоды;

и) наносить себе и другим лицам татуировки;

к) занавешивать и менять спальные места, а также оборудовать спальные места на производственных объектах, в коммунально-бытовых и других служебных и подсобных помещениях, без разрешения администрации ИУ находиться на спальных местах в не отведенное для сна время;

л) без разрешения администрации ИУ вывешивать фотографии, репродукции, открытки, вырезки из газет и журналов, предметы культового назначения и иные предметы на стенах и кроватях, содержать животных и птиц, заниматься огородничеством, разводить декоративных рыб, комнатные растения, изготавливать спортивные снаряды, тренажеры;

м) самовольно возводить на производственных и иных объектах ИУ различные постройки, устанавливать индивидуальные и самодельные телевизионные антенны, шкафы, сейфы;

н) иметь на объектах работы продукты питания (за исключением случаев, указанных в пунктах 7.3, 7.4 раздела VII настоящих Правил), телевизионные приемники и радиоприемники, личные вещи, за исключением средств индивидуальной гигиены;

о) изготавливать самодельные электрические приборы и пользоваться ими;

п) пользоваться без разрешения администрации ИУ заточным оборудованием, инструментом, электроэнергией, механизмами и материалами;

р) готовить и употреблять пищу в не предусмотренных для этого местах;

с) выносить продукты питания из столовой ИУ без разрешения администрации ИУ;

т) без разрешения администрации ИУ подниматься на крыши зданий, цехов, строений и других сооружений ИУ;

у) оставлять без разрешения администрации ИУ рабочие места, общежития и помещения, в которых проводятся массовые мероприятия;

ф) нарушать порядок переписки, установленный УИК ДНР и настоящими Правилами;

х) проводить забастовки или оказывать иные групповые неповиновения;

ц) причинять умышленный вред своему здоровью;

ч) употреблять нецензурные и жаргонные слова, давать, присваивать и использовать в речи клички в отношении людей.

IV. Взаимоотношения осужденных и администрации ИУ

4.1. Осужденные обязаны здороваться при встрече с администрацией ИУ и другими лицами, посещающими ИУ, вставая, обращаясь к ним, используя слово «Вы» или имена и отчества.

По требованию, а также при входе в служебные помещения (кабинеты) либо при обращении к администрации ИУ осужденные обязаны представиться, назвать свои фамилию, имя, отчество (при наличии), дату рождения, статьи Уголовного кодекса Донецкой Народной Республики, по которым осуждены, начало и конец срока наказания, номер своего отряда (камеры). При входе администрации ИУ на изолированные участки, в общежития осужденные обязаны по их команде встать и построиться в указанном месте.

4.2. Администрация ИУ обращается к осужденным, используя слово «Вы» или фамилию.

V. Распорядок дня

5.1. В каждом ИУ устанавливается регламентированный распорядок дня с учетом особенностей работы с тем или иным составом осужденных, времени года, местных условий и иных обстоятельств.

5.2. Распорядок дня включает в себя время подъема, туалета, физической зарядки, приема пищи, развода на работу, нахождения на производстве, учебе, воспитательных, культурно-массовых и спортивно-массовых мероприятиях, отбоя, проверки наличия осужденных утром и вечером. Предусматриваются непрерывный восьмичасовой сон осужденных и предоставление им личного времени. Не менее двух раз в семь дней (за исключением случаев, предусмотренных пунктом 28.7 настоящих Правил) обеспечивается помывка осужденных с еженедельной сменой нательного и постельного белья. Помывка осужденных, содержащихся в ШИЗО, ДИЗО, ПКТ, ЕПКТ, ОК, производится в душевых, оборудованных в указанных помещениях, с обеспечением изоляции осужденных, содержащихся в разных камерах.

5.3. Распорядок дня на основе примерного распорядка дня осужденных (приложение 6), а также распорядок дня осужденных, содержащихся в ШИЗО, ДИЗО, ПКТ, ЕПКТ, ОК, на основе примерного распорядка дня осужденных, содержащихся в ШИЗО, ДИЗО, ПКТ, ЕПКТ, ОК (приложение 7), утверждаются приказом начальника ИУ, доводится до сведения администрации ИУ и осужденных и размещается в общедоступных местах в виде наглядной информации.

5.4. Не менее одного раза в месяц, а в воспитательной колонии – еженедельно, в нерабочее для осужденных время организуются проверки-смотрины всех осужденных, во время которых проверяется их внешний вид, в том числе состояние одежды, обуви и стрижки.

VI. Привлечение осужденных к труду (развод на работу и вывод с работы)

6.1. Осужденные обязаны трудиться в местах и на работах, определенных администрацией ИУ, с учетом их пола, возраста, трудоспособности, состояния здоровья и по возможности, специальности, а также исходя из наличия рабочих мест, кроме работ и должностей, на которых запрещается использование труда осужденных в соответствии с перечнем работ и должностей, на которых запрещается использование труда осужденных в соответствии со статьей 114 УИК ДНР (приложение 8).

6.2. В установленное распорядком дня время осужденные выстраиваются поотрядно, побригадно в отведенных местах для развода на работу и вывода с работы.

При разводе на работу проверяется, все ли осужденные обуты и одеты по сезону и в установленной в соответствии с частью 4 статьи 93 УИК ДНР форме. Лица, одетые не по форме, возвращаются для устранения нарушений в одежде.

При выводе и возвращении осужденных с работы, а также временно выходящих в производственную зону по поручениям администрации ИУ проводится их личный обыск.

6.3. Осужденные, водворенные в ШИЗО, переведенные в ПКТ или ОК, работают отдельно от других осужденных в соответствии с частью 4 статьи 128 УИК ДНР.

Осужденные, находящиеся в строгих условиях отбывания наказания, работают отдельно от других осужденных в отдельных помещениях.

Труд осужденных, отбывающих лишение свободы в тюрьмах в соответствии с частью 7 статьи 81 УИК ДНР, организовывается только на территории тюрьмы.

6.4. В соответствии со статьей 117 УИК ДНР осужденные к лишению свободы могут привлекаться без оплаты труда только к выполнению работ по благоустройству ИУ и прилегающих к ним территорий. Осужденные,

являющиеся инвалидами I или II группы, осужденные мужчины старше 60 лет, осужденные женщины старше 55 лет, осужденные беременные женщины привлекаются к работе без оплаты труда по их желанию. К указанным работам осужденные привлекаются в порядке очередности в свободное от работы время, их продолжительность не должна превышать двух часов в день. Продолжительность работ может быть увеличена по письменному заявлению осужденного либо при необходимости проведения срочных работ постановлением начальника ИУ.

6.5. Осужденным запрещается прекращать работу для разрешения трудовых конфликтов. Отказ от работы или прекращение работы является злостным нарушением установленного порядка отбывания наказания и может повлечь применение мер взыскания и материальную ответственность в соответствии с частью 6 статьи 114 УИК ДНР.

VII. Порядок приема пищи

7.1. Осужденные обеспечиваются трехразовым горячим питанием по нормам, установленным Правительством Донецкой Народной Республики в соответствии с частью 3 статьи 110 УИК ДНР.

Прием пищи осужденными производится поотрядно в часы, установленные распорядком дня ИУ. В рабочее время прием пищи осужденными производится побригадно в столовой либо на объектах работы в специально оборудованных и отвечающих санитарным требованиям помещениях для приема пищи.

7.2. В целях непрерывной работы коммунально-бытовых объектов (бани, парикмахерской, прачечной) начальники ИУ могут разрешить осужденным, работающим на этих объектах, прием пищи не в составе соответствующих отрядов, бригад.

7.3. Осужденными, пользующимися правом передвижения без конвоя или сопровождения за пределами ИУ, и проживающими за пределами колонии, прием пищи осуществляется в специально оборудованных для этого помещениях, в местах их проживания или на объектах работ, оборудованных с соблюдением санитарных требований.

7.4. Осужденные, содержащиеся в камерах ШИЗО, ДИЗО, ПКТ, ЕПКТ, ОК, безопасном месте и запираемых помещениях, пищу принимают в камерах или на объектах работы в специально оборудованных помещениях для приема пищи, отвечающих санитарным требованиям.

Осужденные, содержащиеся в карантинном отделении, принимают пищу в общежитии карантина либо в столовой ИУ отдельно от остальных осужденных согласно распорядку дня. В помещении медицинской части ИУ прием пищи осужденными производится в специально отведенных для этого местах с учетом их заболевания.

7.5. Для поддержания должного порядка во время приема пищи осужденными в столовых присутствуют представители администрации ИУ.

VIII. Личный прием осужденных

8.1. Личный прием осужденных осуществляется:

а) администрацией ИУ (по графику, устанавливаемому администрацией ИУ);

б) руководством Государственной службы исполнения наказаний Министерства юстиции Донецкой Народной Республики (далее – ГСИН МЮ ДНР);

в) органами прокуратуры, государственной власти, осуществляющими контроль за деятельностью ИУ и органов УИС;

г) Уполномоченным по правам человека в Донецкой Народной Республике;

д) Уполномоченным по защите прав предпринимателей при Главе Донецкой Народной Республики.

8.2. Личный прием осуществляется в специально выделенных помещениях. Прием осужденных осуществляется в порядке очередности.

Учет принятых администрацией ИУ на приеме осужденных вопросов, с которыми они обращались, и результаты их рассмотрения производятся в Журнале приема осужденных по личным вопросам (приложение 9), который хранится в канцелярии ИУ, а в выходные и праздничные дни – в дежурной части ИУ.

8.3. Осужденные, прибывшие на личный прием, при обращении к администрации ИУ, руководству ГСИН МЮ ДНР, представителям органов прокуратуры, государственной власти и общественных организаций, осуществляющих контроль за деятельностью ИУ и органов УИС, обязаны представиться, назвать свои фамилию, имя, отчество (при наличии), дату рождения, статьи Уголовного кодекса Донецкой Народной Республики, по которым осуждены, начало и конец срока отбывания наказания, номер своего отряда.

8.4. Предложения, заявления, ходатайства и жалобы, принятые в устной и письменной формах и поступившие во время приема по личным вопросам, регистрируются в Журнале приема осужденных по личным вопросам.

8.5. Начальники ИУ не реже одного раза в месяц проверяют исполнение решений, принятых во время приемов.

8.6. Должностные лица вышестоящих органов при посещении ИУ проводят прием осужденных по вопросам, входящим в их компетенцию.

IX. Проверки наличия осужденных

9.1. Проверки наличия осужденных в ИУ осуществляются ежедневно утром и вечером в часы, определенные распорядком дня. Одновременно проверяется внешний вид осужденных.

В ночное время проверка наличия осужденных проводится один раз путем подсчета осужденных на спальных местах. В необходимых случаях проверка может проводиться в любое время суток.

Администрация ИУ вправе проверять наличие осужденных по спальным, рабочим и другим возможным местам нахождения осужденных, выявлять причины их отсутствия в определенное время, в определенном месте, следить за выполнением распорядка дня, исполнением осужденными своих обязанностей.

9.2. Проверки наличия осужденных проводятся в установленном месте на общем построении путем количественного подсчета и пофамильной переключки. При проведении проверки после объявления фамилии осужденного администрацией ИУ осужденный называет свои имя и отчество.

Проверки наличия осужденных могут проводиться с использованием технических средств в местах, определенных администрацией ИУ, и в установленном распорядком дня время.

9.3. От построения освобождаются осужденные, отдыхающие после работы, занятые на работах, оставление которых невозможно, имеющие освобождение по болезни (с постельным режимом), женщины, проживающие с детьми в домах ребенка ИУ, а также инвалиды первой или второй группы с учетом медицинских показаний. Их проверка проводится по спальным или рабочим местам.

9.4. При неблагоприятных погодных условиях (дождь, снег, сильные порывы ветра, температура ниже минус 25 градусов по Цельсию, а в воспитательных колониях – ниже 10 градусов по Цельсию) проверки наличия осужденных проводятся в помещении.

9.5. Проверки наличия осужденных в ШИЗО, ДИЗО, ПКТ, ЕПКТ, ОК, в тюрьмах проводятся покамерно, а отбывающих наказание в строгих условиях, содержащихся в безопасных местах, пользующихся правом передвижения без конвоя или сопровождения за пределами ИУ, – в местах их проживания.

9.6. Проверки наличия осужденных, проживающих с семьями, в колониях-поселениях осуществляются путем явки их до четырех раз в месяц в установленное время для регистрации к ДПНУ, а также путем их посещения администрацией ИУ по месту проживания в любое время суток.

Х. Порядок передвижения осужденных в пределах ИУ

10.1. Передвижение групп осужденных по территории ИУ (за исключением колонии-поселения) осуществляется строем в установленном администрацией ИУ порядке.

При передвижении групп осужденных строевой шаг не применяется.

10.2. В личное время осужденные могут передвигаться вне строя в пределах изолированного участка, определенного администрацией ИУ, а по остальной части территории ИУ – только в сопровождении администрации ИУ. В период от отбоя до подъема нахождение осужденных за пределами жилого помещения без разрешения администрации ИУ не допускается.

10.3. Передвижение осужденных к пожизненному лишению свободы (смертной казни) за пределами камер осуществляется при положении рук за спиной. Применение специальных средств осуществляется на основании статьи 97 УИК ДНР.

10.4. В установленное расписанием дня время осужденные выстраиваются в отведенном месте для вывода на работу.

10.5. Начальником ИУ с учетом условий труда устанавливается порядок поведения осужденных на производственных объектах, который предусматривает прибытие осужденных на объект строем, их инструктаж начальниками цехов (участков) или мастерами, подведение итогов работы, порядок сдачи рабочих мест и другие вопросы.

10.6. В воспитательных колониях в установленное расписанием дня время осужденные выстраиваются для следования в образовательную организацию, профессиональную образовательную организацию и принимаются дежурным учителем образовательной организации или мастером профессиональной образовательной организации по спискам.

XI. Порядок изъятия у осужденных запрещенных к использованию в ИУ вещей

11.1. Правом изъятия у осужденных запрещенных к использованию в ИУ вещей обладает администрация ИУ.

11.2. В соответствии с частью 5 статьи 93 УИК ДНР осужденные, а также помещения, в которых они проживают, могут подвергаться обыску, а вещи осужденных – досмотру. Личный обыск проводится лицами одного пола с осужденными. Обыск жилых помещений при наличии в них осужденных допускается в случаях, не терпящих отлагательства.

Запрещенные к использованию в ИУ вещи, а также вещи, имеющиеся у осужденных сверх установленного настоящими Правилами веса, изымаются в момент обнаружения.

11.3. Изъятые у осужденных деньги в течение суток с момента их изъятия (исключая выходные и праздничные дни) сдаются в бухгалтерию, где вносятся на лицевой счет ИУ для учета операций со средствами, поступившими во временное распоряжение получателя бюджетных средств, до освобождения осужденного без права пользования и распоряжения ими во время отбывания наказания в соответствии с частью 9 статьи 93 УИК ДНР.

11.4. Изъятые ценные бумаги и иные ценности хранятся в сейфе бухгалтерии ИУ, о чем владельцу выдается квитанция, либо с письменного согласия осужденного передаются его родственникам.

Обнаруженные на территории ИУ деньги, ценные бумаги и иные ценности, владелец которых не установлен, обращаются в доход государства в соответствии с частью 9 статьи 93 УИК ДНР.

11.5. Согласно части 9 статьи 93 УИК ДНР запрещенные предметы, вещества и продукты питания, изъятые у осужденных, передаются на склад для хранения либо уничтожаются по постановлению начальника ИУ либо лица, его замещающего, о чем составляется соответствующий акт с ознакомлением осужденного под подпись.

Такое же решение принимается и в отношении продуктов питания, полученных в неустановленном настоящими Правилами порядке. При переводе осужденных в другое ИУ изъятые у них запрещенные к использованию в ИУ вещи, хранящиеся на складе ИУ, по заявлению осужденных в течение 10 рабочих дней со дня подачи такого заявления пересылаются по почте посылкой их родственникам за счет собственных средств осужденных, а при отсутствии денежных средств на лицевых счетах осужденных – передаются в ИУ, в которое переводится осужденный, при перемещении.

11.6. Вещи, имеющиеся у осужденных сверх установленного настоящими Правилами веса, изымаются и сдаются на склад для хранения. Если хранящиеся на складе вещи понадобятся осужденным и не будут превышать установленный настоящими Правилами вес, они выдаются владельцам. Администрация ИУ выдает осужденным квитанцию о приеме для хранения на склад изъятых и сданных вещей.

ХII. Порядок осуществления осужденными переписки, получения и отправления денежных переводов

12.1. Получение и отправление осужденными за счет собственных средств писем, почтовых карточек и телеграмм производятся только через администрацию ИУ. С этой целью на территории ИУ вывешиваются почтовые

ящики, из которых ежедневно, кроме выходных и праздничных дней, уполномоченными на то работниками ИУ корреспонденция изымается для отправления. В тюрьмах, ШИЗО, ДИЗО, ЕПКТ, ПКТ, ОК, при нахождении на особом режиме и в безопасных местах корреспонденцию для отправления осужденные передают администрации ИУ.

Согласно части 1 статьи 102 УИК ДНР осужденным к лишению свободы разрешается получать и отправлять за счет собственных средств письма, почтовые карточки и телеграммы без ограничения их количества.

Согласно части 4 статьи 102 УИК ДНР переписка между содержащимися в ИУ осужденными осуществляется в порядке, определяемом настоящими Правилами с разрешения администрации ИУ.

12.2. Письма опускаются в почтовые ящики или передаются администрации ИУ в незапечатанном виде, за исключением адресованных в организации и должностным лицам, переписка с которыми не подлежит цензуре.

12.3. Отправление писем почтовых карточек, телеграмм производится путем заполнения осужденными бланков, получаемых у администрации ИУ. Отправление писем телеграмм, почтовых карточек после осуществления цензуры, в соответствии с пунктом 12.5 настоящих Правил, производится не позднее следующего дня (исключая выходные и праздничные дни). Квитанция об оплате отправления писем почтовых карточек, телеграмм приобщается к личному делу осужденного после его подписи на ней.

12.4. Письма, поступившие на имя осужденного после освобождения или перевода его в другое ИУ, возвращаются отправителям наложенным платежом с указанием причин возврата.

12.5. Получаемые и отправляемые осужденными письма, почтовые карточки и телеграммы подвергаются цензуре со стороны администрации ИУ. Срок осуществления цензуры составляет не более трех рабочих дней, а в случае, если письма, почтовые карточки и телеграммы написаны на иностранном языке, – не более семи рабочих дней в соответствии с частью 2 статьи 102 УИК ДНР.

Предложения, заявления, ходатайства и жалобы осужденных, адресованные Главе Донецкой Народной Республики, в Народный Совет Донецкой Народной Республики, Правительство Донецкой Народной Республики, суд, органы прокуратуры, Уполномоченному по правам человека в Донецкой Народной Республике, а также адресованные в соответствии с международными договорами Донецкой Народной Республики в межгосударственные органы по защите прав и свобод человека, и ответы на них цензуре не подлежат. Указанные предложения, заявления, ходатайства и жалобы не позднее одного рабочего дня передаются операторам почтовой связи для их доставки по принадлежности в соответствии с частью 4 статьи 15 УИК ДНР.

О принятии предложений, заявлений, ходатайств и жалоб осужденному выдается расписка от имени администрации ИУ с указанием даты передачи жалобы представителю ИУ.

При отсутствии на лицевом счете осужденного денежных средств, указанные предложения, заявления, ходатайства и жалобы отправляются за счет ИУ.

Согласно части 3 статьи 102 УИК ДНР переписка осужденного с защитником или иным лицом, оказывающим юридическую помощь на законных основаниях, цензуре не подлежит, за исключением случаев, если администрация ИУ располагает достоверными данными о том, что содержащиеся в переписке сведения направлены на инициирование, планирование или организацию преступления либо вовлечение в его совершение других лиц. В этих случаях контроль писем, почтовых карточек, телеграфных и иных сообщений осуществляется по мотивированному постановлению начальника ИУ или его заместителя.

12.6. Денежные переводы, поступившие осужденным, зачисляются на их лицевые счета.

О поступлении денежных средств осужденный уведомляется не позднее трех дней с момента их поступления.

12.7. Для отправления перевода близким родственникам и иным лицам осужденный заполняет бланк и заявление на имя начальника ИУ с просьбой перевести конкретную сумму из средств, имеющих на его лицевом счете.

Перевод личных денег осуществляется на основании заявления осужденного, на котором бухгалтером делается отметка о наличии денег. Заявление подписывается начальником ИУ и передается в бухгалтерию на исполнение. Прием заполненных бланков и заявлений осуществляется администрацией ИУ.

12.8. Осужденному сообщается об отправлении денежного перевода под подпись на квитанции, которая приобщается к его личному делу.

ХIII. Предложения, заявления и жалобы осужденных

13.1. Осужденные имеют право обращаться с предложениями, заявлениями и жалобами к администрации учреждения или органа, исполняющего наказания, в вышестоящие органы, суд, органы прокуратуры, органы государственной власти и органы местного самоуправления, к Уполномоченному по правам человека в Донецкой Народной Республике, Уполномоченному по защите прав предпринимателей при Главе Донецкой Народной Республики, а также в соответствии с международными договорами Донецкой Народной Республики в межгосударственные органы по защите прав и свобод человека в соответствии с частью 4 статьи 12 УИК ДНР.

13.2. Осужденные – граждане Донецкой Народной Республики дают объяснения, ведут переписку, а также обращаются с предложениями, заявлениями и жалобами на государственном языке Донецкой Народной Республики. Осужденные – иностранные граждане и лица без гражданства вправе давать объяснения и вести переписку, а также обращаться с предложениями, заявлениями и жалобами на родном языке или на любом другом языке, которым они владеют, а в необходимых случаях пользоваться услугами переводчика. Ответы осужденным даются на языке обращения. При отсутствии возможности дать ответ на языке обращения он дается на государственном языке Донецкой Народной Республики с переводом ответа на язык обращения, обеспечиваемым ИУ в соответствии с частью 5 статьи 12 УИК ДНР.

13.3. Осужденные иностранные граждане имеют право поддерживать связь с дипломатическими представительствами и консульскими учреждениями своих государств в Донецкой Народной Республике в соответствии с частью 10 статьи 12 УИК ДНР

13.4. Администрация ИУ ежедневно обходит камеры и принимает от осужденных, находящихся в ШИЗО, ДИЗО, ПКТ, ЕПКТ, общих и ОК, безопасном месте и запираемых помещениях строгих условий отбывания наказания, предложения, заявления, ходатайства и жалобы, как в письменном, так и в устном виде. Предложения, заявления, ходатайства и жалобы, принятые в устной форме, в день приема записываются в Журнал приема осужденных по личным вопросам и докладываются начальнику ИУ.

13.5. Регистрация предложений, заявлений, ходатайств и жалоб, изложенных письменно и адресованных администрации ИУ, осуществляется канцелярией ИУ в течение трех дней с момента их подачи.

13.6. Ответы по результатам рассмотрения предложений, заявлений, ходатайств и жалоб не позднее чем в трехдневный срок после поступления под подпись выдаются осужденным на руки. При отказе осужденного хранить ответ у себя он приобщается к его личному делу.

13.7. Ответы на устные предложения, заявления, ходатайства и жалобы осужденных, поступившие на личном приеме, в случае, если изложенные в них факты и обстоятельства не требуют дополнительной проверки, с согласия осужденного, могут быть даны устно в ходе личного приема, о чем делается запись в журнале личного приема. В остальных случаях дается письменный ответ по существу поставленных в предложении, заявлении, ходатайстве или жалобе вопросов.

XIV. Порядок предоставления осужденным свиданий

14.1. Осужденным предоставляются краткосрочные свидания продолжительностью до четырех часов и длительные свидания

продолжительностью до трех суток на территории ИУ. В предусмотренных УИК ДНР случаях осужденным могут предоставляться длительные свидания с проживанием вне ИУ продолжительностью пять суток. В этом случае начальником ИУ определяются порядок и место проведения свидания в соответствии с частью 1 статьи 100 УИК ДНР.

14.2. Согласно части 3 статьи 100 УИК ДНР осужденным женщинам, имеющим ребенка в возрасте до 14 лет, а также осужденным мужчинам, имеющим ребенка в возрасте до 14 лет и являющимся единственным родителем, за исключением осужденных, указанных в части 5 статьи 108 УИК ДНР, могут предоставляться дополнительные длительные свидания с ребенком в выходные и праздничные дни с проживанием (пребыванием) вне ИУ, но в пределах муниципального образования, на территории которого расположено ИУ, если это предусмотрено условиями отбывания ими лишения свободы в ИУ.

При предоставлении осужденному дополнительного длительного свидания за пределами ИУ место проведения свидания указывается осужденным в заявлении на имя начальника ИУ. На осужденных и лиц, прибывших на свидание, распространяются правила поведения, установленные разделом XIV настоящих Правил для проведения длительных свиданий в пределах ИУ.

Осужденному, получившему разрешение начальника ИУ на дополнительное длительное свидание с ребенком за пределами ИУ, выдается удостоверение (приложение 10), осужденный предупреждается об ответственности за уклонение от отбывания лишения свободы, о чем дает подписку (приложение 11).

Администрация ИУ может осуществлять проверки наличия осужденных в местах проведения дополнительных длительных свиданий за пределами ИУ в любое время суток.

При уклонении осужденного от отбывания лишения свободы он привлекается к уголовной ответственности в соответствии с законодательством Донецкой Народной Республики.

При опоздании осужденного с дополнительного длительного свидания за пределами ИУ администрацией проводится проверка.

14.3. Краткосрочные свидания предоставляются с родственниками или иными лицами в присутствии администрации ИУ. Длительные свидания предоставляются с правом совместного проживания с супругом (супругой), родителями, детьми, усыновителями, усыновленными, родными братьями и сестрами, дедушками, бабушками, внуками, а с разрешения начальника ИУ – с иными лицами в соответствии с частью 2 статьи 100 УИК ДНР.

Количество лиц, допускаемых на длительное свидание, определяется администрацией ИУ с учетом вместимости комнат длительных свиданий и графика предоставления свиданий.

14.4. Разрешение на свидание предоставляется начальником ИУ, а в случае его отсутствия первым заместителем или лицом, которое исполняет его

обязанности, в выходные и праздничные дни – назначенным приказом начальника ИУ ответственным по ИУ по заявлению осужденного либо лица, прибывшего к нему на свидание.

Длительные свидания с супругом (супругой), родителями, детьми, усыновителями, усыновленными, родными братьями и сестрами, дедушками, бабушками предоставляются по документам, подтверждающим их родство (свойство) с осужденными.

14.5. Осужденные освобождаются от работы на период длительных и краткосрочных свиданий с последующей или предшествующей отработкой.

14.6. Воспользоваться правом на предоставление свидания осужденный может сразу же после распределения из карантинного отделения в отряд (для тюрем – общую камеру), независимо от того, имел ли он предыдущее свидание в местах содержания под стражей. При наличии права на краткосрочное и длительное свидания вид первого определяет осужденный, при этом длительное свидание предоставляется в порядке общей очереди. Последующие свидания предоставляются по истечении периода, равного частному от деления двенадцати месяцев на количество свиданий данного вида, полагающихся осужденному в год.

При переводе осужденного из одних условий содержания в другие периодичность предоставления свиданий исчисляется от даты предоставления последнего в предыдущих условиях отбывания наказания.

14.7. Время, в течение которого свидания осужденным не предоставлялись в связи с введением режима особых условий, засчитывается в срок, по истечении которого осужденным могут быть предоставлены свидания.

14.8. Продолжительность свиданий может быть сокращена администрацией ИУ по письменному заявлению лиц, находящихся на свидании. Объединение свиданий либо деление одного свидания на несколько не допускается.

14.9. На свидания осужденные должны являться в опрятном виде. На период длительных свиданий они могут пользоваться одеждой, бельем и обувью, принесенными родственниками. Осужденные до и после свиданий подвергаются личному обыску, а их вещи – досмотру.

14.10. Лица, прибывшие на свидание с осужденными, после разъяснения им администрацией ИУ порядка проведения свидания сдают запрещенные к использованию в ИУ вещи, деньги и ценности на хранение до окончания свидания младшему инспектору по проведению свиданий под подпись в специальном журнале. После чего одежда и вещи граждан, прибывших на свидание, подлежат досмотру на основании части 6 статьи 93 УИК ДНР.

В случае обнаружения запрещенных к использованию в ИУ вещей администрация ИУ принимает меры в порядке, предусмотренном разделом XI настоящих Правил.

14.11. Осужденным по их просьбе разрешается заменять длительное свидание краткосрочным, краткосрочное или длительное свидание телефонным разговором, а в воспитательных колониях длительное свидание с проживанием вне ИУ краткосрочным свиданием с выходом за пределы воспитательной колонии в соответствии с частью 4 статьи 100 УИК ДНР.

14.12. Согласно части 5 статьи 100 УИК ДНР для получения юридической помощи осужденным предоставляются свидания с адвокатами, иными лицами, имеющими право на оказание такой помощи, без ограничения их числа продолжительностью до четырех часов. По заявлению осужденного свидания с адвокатом предоставляются наедине, вне пределов слышимости третьих лиц и без применения технических средств прослушивания.

В случае передачи либо попытки передачи осужденному или осужденным лицам, прибывшим на свидание, или лицу, прибывшему на свидание, запрещенных к использованию в ИУ вещей свидание немедленно прекращается.

14.13. При нарушении лицами, прибывшими на свидание с осужденным, или осужденным установленного настоящими Правилами порядка проведения свидания оно немедленно прекращается.

14.14. На длительные свидания разрешается проносить продукты питания (за исключением всех видов алкогольной продукции и пива), а также вещи, не относящиеся к категории запрещенных к использованию в ИУ вещей.

14.15. Замена длительных свиданий на краткосрочные, а также свиданий на телефонные разговоры, в том числе с использованием систем видеосвязи при наличии технических возможностей, производится по письменному заявлению осужденного.

14.16. В целях реализации права осужденного на свободу вероисповедания в ИУ осужденным разрешается совершение религиозных обрядов, пользование предметами культового назначения и религиозной литературой. Для совершения религиозных обрядов священнослужителям разрешается проносить на территорию ИУ необходимые им предметы культового значения, перечень которых определен в соглашениях о взаимодействии ГСИН МЮ ДНР с религиозными организациями, в том числе вещество для совершения причастия (евхаристические хлеб и вино). Хранение вещества для совершения причастия (евхаристические хлеб и вино) на территории ИУ после проведения богослужения (религиозного обряда) не допускается.

XV. Порядок предоставления осужденным телефонных разговоров

15.1. Согласно части 1 статьи 103 УИК ДНР осужденным к лишению свободы предоставляется право на телефонные разговоры.

15.2. Телефонный разговор, в том числе с использованием систем видеосвязи при наличии технических возможностей, предоставляется начальником ИУ, а в выходные и праздничные дни – ответственным по ИУ, по письменному заявлению осужденного, в котором указываются фамилия, имя, отчество, адрес места жительства, номер телефона абонента и продолжительность разговора, не превышающая 15 минут, а также язык, на котором будет вестись телефонный разговор.

15.3. Телефонные разговоры оплачиваются осужденными за счет собственных средств или за счет средств их родственников или иных лиц в соответствии с частью 1 статьи 103 УИК ДНР. Телефонные разговоры могут контролироваться администрацией ИУ в соответствии с частью 5 статьи 103 УИК. При необходимости перевода разговора осужденных на государственный язык Донецкой Народной Республики администрацией ИУ приглашается переводчик. Телефонные карты с указанием фамилии и инициалов их владельцев хранятся у ДПНУ.

15.4. Реализация права на телефонные разговоры осужденными, осуществляется, как правило, в нерабочее время в специально оборудованных переговорных пунктах или выделенных для этих целей помещениях ИУ, оснащенных абонентскими устройствами с технической возможностью обеспечения контроля проводимых переговоров.

15.5. По прибытии в ИУ, а также при наличии исключительных личных обстоятельств администрация ИУ предоставляет осужденному возможность телефонного разговора по его просьбе в соответствии с частью 2 статьи 103 УИК ДНР.

15.6. Осужденным, находящимся в строгих условиях отбывания наказания, а также отбывающим меру взыскания в ШИЗО, ДИЗО, ПКТ, ЕПКТ и ОК, телефонный разговор может быть разрешен лишь при наличии исключительных личных обстоятельств в соответствии с частью 3 статьи 103 УИК ДНР.

15.7. Телефонные разговоры между осужденными, содержащимися в ИУ, запрещаются. В исключительных случаях с разрешения начальника ИУ осужденному может быть разрешен телефонный разговор с родственником, отбывающим лишение свободы в соответствии с частью 4 статьи 103 УИК ДНР.

15.8. Основанием для досрочного прекращения телефонного разговора является:

а) попытка передачи сведений о готовящемся к совершению преступлении или ином правонарушении, об охране ИУ, администрации ИУ, способах передачи запрещенных к использованию в ИУ вещей;

б) ведение телефонного разговора на ином языке, чем был указан в заявлении осужденного;

в) по настоянию одного из лиц, участвующих в телефонном разговоре.

15.9. В случае досрочного прекращения телефонного разговора работник ИУ, ответственный за его проведение, письменно докладывает об этом начальнику ИУ с указанием причины прекращения телефонного разговора.

XVI. Порядок приема и получения осужденными посылок, передач, бандеролей

16.1. Согласно части 1 статьи 101 УИК ДНР осужденным к лишению свободы разрешается получение посылок, передач и бандеролей: женщинам и лицам, содержащимся в воспитательных колониях, – без ограничения количества, мужчинам – в количестве, установленном статьями 128, 131, 133, 135 и 141 УИК ДНР.

16.2. Посылки, передачи и бандероли осужденные могут получать сразу же по прибытии в ИУ. При их поступлении в адрес лиц, не имеющих на то права, а также освобожденных, умерших, переведенных в другие ИУ, возвращаются отправителям наложенным платежом с указанием причин возврата.

16.3. Лицо, доставившее в ИУ передачу, заполняет и подписывает заявление. В заявлении в обязательном порядке делается собственноручная запись передающего лица о том, что в передаче не содержится запрещенных к использованию в ИУ вещей и передача комплектовалась им лично либо в его присутствии. Заявление, содержимое передачи, а также паспорт или иной документ, удостоверяющий личность лица, доставившего передачу, передаются администрации ИУ. По требованию лица, доставившего передачу, ему выдается на руки копия заявления.

16.4. Вскрытие и досмотр содержимого посылок или бандеролей, а также сверка наличия и веса содержимого производятся администрацией ИУ в присутствии адресатов. Досмотр, сверка наличия и веса содержимого передач производятся администрацией ИУ в присутствии передающего лица. Обнаруженные запрещенные вещи изымаются, по ним принимается решение в соответствии с разделом XI настоящих Правил. Паспорт или иной документ, удостоверяющий личность лица, доставившего передачу, возвращается после проведения сверки и досмотра содержимого передачи.

16.5. По фактам изъятия из посылок, передач и бандеролей запрещенных к использованию в ИУ вещей проводится проверка.

16.6. Перечень и вес вложений посылок, передач и бандеролей регистрируются администрацией ИУ в специальном журнале, после чего они выдаются осужденному под подпись.

16.7. Посылка, передача или бандероль должны быть вручены осужденному не позднее одних суток после их приема, за исключением случая, предусмотренного пунктом 16.11 настоящих Правил.

16.8. Родственникам осужденных или иным лицам, прибывшим в ИУ, администрация ИУ разъясняет, что вместо посылок, передач, бандеролей они имеют возможность приобрести через магазин ИУ продукты питания и предметы первой необходимости с целью последующей передачи осужденным. В этом случае указанные лица подают заявление в двух экземплярах, в котором перечисляют количество и вес продуктов питания и предметов первой необходимости для передачи осужденным, и оплачивают их стоимость.

Первые экземпляры заявлений вручаются лицам, оплатившим эти передачи, а вторые – передаются осужденному при получении передачи.

16.9. Посылки, передачи и бандероли осужденным, содержащимся в ШИЗО, ДИЗО вручаются после отбытия меры взыскания. Администрация ИУ обеспечивает сохранность вложений посылок, передач и бандеролей, однако при естественной порче этих вложений в силу длительного хранения ответственности не несет. В данных случаях выдача продуктов питания из длительно хранящихся посылок или передач производится под контролем медицинского работника.

16.10. За исключением посылок, передач и бандеролей, полученных в порядке пункта 1 части 1 статьи 101 УИК ДНР, между предыдущей и последующей посылками, передачами и бандеролями выдерживается период, равный частному от деления двенадцати месяцев на общее количество посылок (передач и бандеролей), полагающихся осужденному в год (без учета полученных в порядке поощрения, а также тех, которые предусмотрены частью 3 статьи 101 УИК ДНР и частью 3 статьи 106 УИК ДНР). При переводе осужденного из одних условий содержания в другие периодичность получения следующих посылок, передач, бандеролей исчисляется от даты получения последней на предыдущих условиях содержания.

16.11. Согласно части 3 статьи 101 УИК ДНР посылки, передачи и бандероли с лекарственными средствами и изделиями медицинского назначения, получаемые осужденными в соответствии с медицинским заключением, не включаются в количество посылок, передач, и бандеролей, установленное статьями 131, 133, 135 и 141 УИК ДНР. Лекарственные средства и изделия медицинского назначения направляются в медицинскую часть ИУ для последующего применения при лечении соответствующего осужденного.

Больные осужденные, осужденные, являющиеся инвалидами первой или второй группы, могут получать дополнительные посылки и передачи в количестве и ассортименте, определяемом в соответствии с медицинским заключением в соответствии с частью 2 статьи 101 УИК ДНР.

16.12. В соответствии с частью 6 статьи 101 УИК ДНР, с разрешения администрации ИУ, осужденные могут отправлять посылки и бандероли.

Осужденные могут также отправлять предметы и вещи, находящиеся в личном пользовании или хранящиеся на складе. Посылки и бандероли отправляются осужденными по заявлениям за счет собственных средств. Досмотр таких отправок производится администрацией ИУ в присутствии осужденного.

XVII. Порядок приобретения осужденными продуктов питания, вещей, предметов и оказания им дополнительных услуг

17.1. Для продажи осужденным продуктов питания, вещей и предметов в ИУ организуются магазины, работающие ежедневно, за исключением выходных и праздничных дней. Осужденные вправе пользоваться этими магазинами во время, отведенное распорядком дня, с учетом очередности (по отрядам и бригадам) по безналичному расчету. Осужденным, содержащимся в колониях-поселениях, разрешается приобретать продукты питания, вещи и предметы первой необходимости за наличный расчет.

17.2. Для осужденных, содержащихся в ПКТ, ЕПКТ, ОК, безопасном месте и запираемых помещениях строгих условий отбывания наказания, а также осужденных, пользующихся правом передвижения без конвоя или сопровождения за пределами ИУ и проживающих за пределами ИУ, по их заявлениям продукты питания и предметы первой необходимости приобретаются администрацией ИУ. С этой целью каждому осужденному, имеющему право на приобретение продуктов питания и предметов первой необходимости, выдаются бланки заявлений (приложение 12), которые после заполнения сдаются администрации ИУ. Администрация ИУ перед закупкой предварительно проверяет в бухгалтерии наличие денег на лицевом счете осужденного. Купленный товар вручается осужденному под подпись на заявлении.

17.3. Приобретение продуктов питания и предметов первой необходимости для лиц, содержащихся в ПКТ, ЕПКТ и ОК, производится два раза в месяц.

17.4. Осужденные по своему желанию могут за счет собственных средств пользоваться дополнительными услугами.

К дополнительным услугам, оказываемым по инициативе осужденных и оплачиваемым за счет их собственных средств, относятся услуги, определенные Перечнем видов деятельности бюджетных учреждений Государственной службы исполнения наказаний Министерства юстиции Донецкой Народной Республики, приносящей доход, утвержденным Постановлением Правительства Донецкой Народной Республики от 15 мая 2020 года № 23-9.

17.5. Дополнительные услуги, оплачиваемые осужденными за счет собственных средств, предоставляются по их заявлению на имя начальника ИУ. Услуги могут быть оказаны в пределах денежных средств, имеющих на лицевом счете осужденного.

17.6. Оплата дополнительных услуг осуществляется путем перевода денежных средств с лицевого счета осужденного в адрес соответствующей организации.

XVIII. Порядок разрешения осужденным выездов за пределы ИУ

18.1. Разрешение на выезды за пределы ИУ, предусмотренные частями 1-4 статьи 108 УИК ДНР, дается начальником ИУ на основании письменного заявления осужденного, с учетом характера и тяжести совершенного преступления, отбытого срока, личности и поведения осужденного в соответствии с частью 8 статьи 108 УИК ДНР.

Разрешение на выезд оформляется приказом ИУ, копия которого направляется в ГСИН МЮ ДНР.

18.2. Заявление осужденного о предоставлении ему краткосрочного выезда за пределы ИУ в связи с исключительными личными обстоятельствами должно быть рассмотрено в течение суток в соответствии с частью 7 статьи 108 УИК ДНР.

18.3. К заявлению о разрешении краткосрочного выезда в связи с исключительными личными обстоятельствами прилагаются документы, подтверждающие наличие таких обстоятельств. К заявлению осужденного о разрешении выезда для предварительного решения вопросов трудового и бытового устройства после освобождения прилагается мотивированное ходатайство администрации ИУ по трудовому и бытовому устройству, социального работника ИУ.

18.4. Длительные выезды на время ежегодного оплачиваемого отпуска предоставляются по заявлению осужденного согласно графику. Очередность выездов осужденных, не обеспеченных работой по не зависящим от них причинам, устанавливается по отдельному графику. Разрешение на выезд оформляется приказом ИУ.

18.5. Осужденным, страдающим психическими расстройствами, не исключающими вменяемости, осужденным, являющимся инвалидами I или II группы и нуждающимся по состоянию здоровья в постороннем уходе, а также несовершеннолетним осужденным выезд за пределы ИУ разрешается в сопровождении родственника или иного сопровождающего лица в соответствии с частью 6 статьи 108 УИК ДНР.

18.6. Осужденному, получившему разрешение на длительный или краткосрочный выезд, а также на выезды для свидания с ребенком и устройства детей у родственников либо в детском доме, выдается удостоверение, разъясняется порядок выезда, осужденный предупреждается об уголовной ответственности за уклонение от отбывания лишения свободы, о чем дает

подписку. Деньги на оплату расходов в связи с выездом выдаются бухгалтерией ИУ по письменному заявлению осужденного с его лицевого счета.

18.7. Проездные билеты осужденный приобретает за счет собственных средств. Администрация ИУ оказывает ему в этом содействие.

18.8. На период выезда осужденный получает принадлежащие ему гражданскую одежду и обувь.

18.9. В суточный срок по прибытии к месту назначения осужденный обязан явиться в дежурную часть органа внутренних дел, а в сельской местности – к участковому инспектору полиции и поставить в удостоверении отметку о прибытии, сообщить цель приезда, срок и место пребывания, дату убытия. По окончании срока, который предоставляется для выезда, отпуска осужденный в том же органе внутренних дел должен поставить в удостоверении отметку о выезде. При убытии в ИУ в ночное время или рано утром отметка производится в день, предшествующий отъезду. Отметки о дате прибытия и убытия заверяются печатью органа внутренних дел.

18.10. По возвращении в ИУ осужденный предъявляет удостоверение, проездные билеты.

В случае возникновения непредвиденных обстоятельств, затрудняющих обратный выезд осужденного в установленный срок, по постановлению начальника органа внутренних дел по месту пребывания осужденного срок возвращения в ИУ может быть продлен до пяти суток с обязательным срочным уведомлением об этом администрации ИУ согласно части 11 статьи 108 УИК ДНР.

18.11. При заболевании во время выезда и необходимости госпитализации осужденный либо его родственники или иные лица срочно извещают об этом администрацию ИУ, где он отбывает наказание. В этом случае он может быть направлен в учреждения здравоохранения государственной или муниципальной системы здравоохранения. После завершения лечения и его выписки из стационара осужденный в установленном настоящим разделом порядке убывает к месту отбывания наказания.

18.12. На период проведения в ИУ противоэпидемических мероприятий или действий режимно-ограничительных мероприятий в случаях, предусмотренных статьей 96 УИК ДНР, все виды выездов осужденных за его пределы не разрешаются. Выезды возобновляются после снятия всех ограничений.

XIX. Проведение отпуска осужденных без выезда за пределы ИУ

19.1. Ежегодный оплачиваемый отпуск предоставляется на основании

заявления осужденного согласно графику, утвержденному начальником ИУ. Во время отпуска осужденные проживают как в помещении отряда, так и в специально отведенном помещении, определяемом администрацией ИУ.

19.2. На время отпуска осужденные освобождаются от работы в центре трудовой адаптации осужденных, на предприятиях уголовно-исполнительной системы, и в организациях иных организационно-правовых форм, расположенных на территории ИУ и (или) вне его, а также от работы по благоустройству ИУ и прилегающей к нему территории. Проживающие в отряде подчиняются общему распорядку дня ИУ и имеют право на послеобеденный час отдыха. Проживающие в специально отведенном помещении подчиняются отдельному распорядку дня, утвержденному начальником ИУ.

19.3. В дневнике индивидуальной воспитательной работы с осужденным делается отметка о начале и конце отпуска.

XX. Предоставление осужденным права посещения культурно-зрелищных и спортивных мероприятий за пределами воспитательной колонии и выхода за пределы воспитательной колонии в порядке поощрения

20.1. Право посещения культурно-зрелищных и спортивных мероприятий за пределами воспитательной колонии в сопровождении сотрудников данной колонии, а также право выхода за пределы воспитательной колонии в сопровождении родителей, лиц, их заменяющих, или других близких родственников предоставляются осужденному на основании приказа (постановления) за подписью начальника воспитательной колонии о поощрении с отметкой о сроках его нахождения за пределами такой колонии, установленных в соответствии с частью 3 статьи 145 УИК ДНР.

20.2. При выходе за пределы территории воспитательной колонии осужденному выдается справка на предоставление осужденному права выхода за пределы воспитательной колонии в порядке поощрения (приложение 13), которая после возвращения осужденного приобщается к его личному делу. Перед ее выдачей осужденному под расписку объявляются правила поведения и проводится инструктаж. Расписка приобщается к личному делу осужденного. На время выхода за пределы колонии осужденному выдается принадлежащая ему гражданская одежда. При возвращении осужденный подвергается обыску.

20.3. Посещение осужденными культурно-зрелищных и спортивных мероприятий, проводимых в ночное время, не допускается согласно части 2 статьи 145 УИК ДНР. Продолжительность выхода за пределы воспитательной колонии не может превышать восьми часов в соответствии с частью 3 статьи

145 УИК ДНР. Осужденные имеют право снять со своих лицевых счетов деньги для приобретения во время выхода за пределы колонии продуктов питания и оплаты посещения культурно-зрелищных и спортивных мероприятий.

XXI. Организация медицинской помощи осужденным, обеспечение санитарно-гигиенических и противоэпидемических мероприятий

21.1. Осужденные имеют право на охрану здоровья, включая получение первичной медико-санитарной и специализированной медицинской помощи в амбулаторно-поликлинических или стационарных условиях в зависимости от медицинского заключения в соответствии с частью 6 статьи 12 УИК ДНР.

Медицинская и медико-санитарная помощь в ИУ организуется и предоставляется в соответствии с Законом Донецкой Народной Республики «О здравоохранении» и УИК ДНР.

21.2. В ИУ осуществляется: медицинское обследование и наблюдение осужденных в целях профилактики у них заболеваний, диспансерный учет, наблюдение и лечение, а также определение их трудоспособности.

21.3. При невозможности оказания медицинской помощи в ИУ осужденные имеют право на оказание медицинской помощи в учреждениях здравоохранения государственной и муниципальной систем здравоохранения, а также на приглашение для проведения консультаций врачей-специалистов указанных учреждений здравоохранения.

Оказание осужденным медицинской помощи в учреждениях здравоохранения государственной и муниципальной систем здравоохранения, а также приглашение для проведения консультаций врачей-специалистов учреждений здравоохранения при невозможности оказания медицинской помощи осужденным в ИУ производится в порядке, установленном Правительством Донецкой Народной Республики на основании части 3 статьи 58 Закона Донецкой Народной Республики «О здравоохранении».

21.4. В ИУ обеспечивается выполнение санитарно-гигиенических и противоэпидемических норм и требований. Все осужденные, прибывшие в ИУ, проходят первичный медицинский осмотр и комплексную санитарную обработку, короткую стрижку волос, короткую правку бороды и усов при их наличии (для мужчин). В соответствии с медицинскими показаниями может быть произведена полная стрижка волосяного покрова. Осужденные в карантинных отделениях проходят обязательное медицинское обследование, включающее в себя осмотр врачами-специалистами, рентгено-флюорографическое и лабораторное исследования. Результаты обследования регистрируются в медицинской амбулаторной карте осужденного.

21.5. Прием осужденных в медицинской части ИУ производится по предварительной записи и по назначению медицинского работника ИУ в соответствии с режимом работы медицинской части ИУ.

Экстренная медицинская помощь, оказываемая при внезапных острых заболеваниях, состояниях, обострении хронических заболеваний, представляющих угрозу жизни осужденного, осуществляется круглосуточно.

21.6. Прием осужденными медицинских препаратов, полученных от родственников, осуществляется строго по медицинским показаниям и только под контролем медицинского работника ИУ.

21.7. Осужденные могут получать дополнительную лечебно-профилактическую помощь, оплачиваемую за счет собственных средств. Такие медицинские услуги предоставляются специалистами учреждений здравоохранения государственной или муниципальной систем здравоохранения в условиях учреждения здравоохранения уголовно-исполнительной системы и медицинской части ИУ.

В случаях, когда необходимую медицинскую услугу в указанных условиях предоставить невозможно, она по заключению лечащего врача ИУ может быть выполнена в соответствующем учреждении здравоохранения. Для этого осужденный обращается с соответствующим заявлением к начальнику ИУ, где указывает вид дополнительной лечебно-профилактической помощи, которую он хотел бы получить.

21.8. Заявление рассматривается в трехдневный срок и определяется время прибытия медицинского специалиста. По прибытии специалиста устанавливается наличие у него права на занятие медицинской деятельностью.

Вид дополнительной лечебно-профилактической помощи и ее объем фиксируются в медицинской карте осужденного.

Оплата дополнительной лечебно-профилактической помощи осуществляется путем перевода денег с лицевого счета осужденного в адрес учреждения здравоохранения либо медицинского специалиста, ее оказавшего.

XXII. Особенности содержания осужденных в учреждениях здравоохранения УИС

22.1. Учреждения здравоохранения УИС, оказывающие стационарную медицинскую помощь осужденным, исполняют функции ИУ в отношении находящихся в них осужденных.

22.2. В учреждениях здравоохранения УИС изолированно от других категорий осужденных содержатся только мужчины, осужденные при особо опасном рецидиве преступлений, осужденные к пожизненному лишению свободы, а также осужденные, которым смертная казнь в порядке помилования заменена лишением свободы на определенный срок или пожизненным лишением свободы, осужденные к отбыванию лишения свободы в тюрьме. Указанные осужденные содержатся в специально выделенных и оборудованных по тюремному типу палатах. Отдельно от других осужденных содержатся

несовершеннолетние. Женщины содержатся отдельно от мужчин. Осужденные, больные инфекционными заболеваниями, содержатся раздельно по видам инфекций и отдельно от больных, проходящих лечение по поводу неинфекционных заболеваний.

22.3. При карантине, а также если посещение больного может привести к ухудшению его здоровья, начальник учреждения здравоохранения УИС по письменному заключению лечащего врача и начальника отряда временно приостанавливает предоставление с ним свиданий с иными лицами, кроме адвокатов и лиц, имеющих право на оказание юридической помощи.

Длительные свидания осужденным, находящимся на лечении в учреждении здравоохранения УИС, не предоставляются, они могут быть заменены краткосрочными либо перенесены на период, следующий за выпиской из учреждения здравоохранения УИС.

22.4. Количество предоставленных осужденным свиданий определяется по нормам, установленным УИК ДНР для соответствующих видов ИУ.

В случае перевода осужденных из ШИЗО, ПКТ, ЕПКТ, ОК в учреждения здравоохранения (медицинскую часть) уголовно-исполнительной системы срок их нахождения в указанных учреждениях здравоохранения (медицинских частях) засчитывается в срок отбывания взыскания в соответствии с частью 5 статьи 128 УИК ДНР.

22.5. К осужденным, проходящим лечение в учреждении здравоохранения УИС, применяются предусмотренные УИК ДНР меры взыскания, если они не противоречат медицинским показаниям.

22.6. Осужденные, злостно нарушающие установленный порядок отбывания наказания, могут быть выписаны из учреждения здравоохранения УИС и возвращены по прежнему месту содержания только в случаях, когда это позволяют медицинские показания.

22.7. В период пребывания в учреждениях здравоохранения УИС осужденные, обучающиеся в образовательных организациях, образовательных профессиональных организациях и на курсах профтехподготовки, на занятия не выводятся.

XXIII. Особенности содержания в запираемых помещениях осужденных, отбывающих наказание в строгих условиях

23.1. Запираемые помещения, в которых содержатся осужденные, отбывающие наказание в строгих условиях, оборудуются комплексом коммунально-бытовых объектов с обеспечением изоляции содержащихся в них лиц от осужденных, отбывающих наказание в других условиях. В дневное время осужденные находятся в помещениях, раздельных от спальных

помещений. Уборка прогулочного двора и данных помещений возлагается поочередно на каждого осужденного.

23.2. При посещении запираемых помещений администрацией ИУ, а также лицами, осуществляющими контроль за деятельностью ИУ и органов УИС, по их требованию осужденные обязаны представиться, назвать свои фамилию, имя и отчество (при наличии), дату рождения, статьи Уголовного кодекса Донецкой Народной Республики, по которым осуждены, начало и конец срока лишения свободы, при этом осужденные должны встать, построиться в указанном месте.

23.3. Лица, обучающиеся в образовательных организациях очно, очно-заочно, заочно, в том числе с использованием дистанционных образовательных технологий в общеобразовательных организациях, образовательных организациях среднего профессионального образования и высшего образования и непосредственно на рабочих местах во время производственной деятельности, в период пребывания в строгих условиях отбывания наказания проводится отдельно от других осужденных, проходящих обучение, в отдельных помещениях.

23.4. Спортивно-массовые мероприятия с осужденными, содержащимися в строгих условиях отбывания наказания, не проводятся, за исключением утренней физической зарядки. Культурно-массовые мероприятия с осужденными проводятся в пределах помещений, в которых они проживают. Им по их просьбе предоставляется возможность встреч со священнослужителями, пользования библиотекой и магазином в условиях изоляции от осужденных, содержащихся в других условиях.

23.5. Трудоиспользование, прием пищи, медицинский осмотр, санитарная обработка, амбулаторное лечение осужденных организуются отдельно от осужденных, отбывающих наказание в других условиях содержания.

XXIV. Порядок помещения и особенности условий содержания осужденных в ШИЗО, ДИЗО, ПКТ, ЕПКТ, ОК

24.1. Основанием для принятия и содержания осужденных в ШИЗО, ДИЗО, ПКТ, ЕПКТ, ОК в порядке взыскания, является мотивированное постановление начальника ИУ с определением срока содержания и медицинское заключение о возможности содержания осужденного в этих помещениях по состоянию здоровья.

Осужденный ознакомляется с постановлением о применении взыскания под подпись.

24.2. Медицинский осмотр осужденного проводится незамедлительно после доведения до начальника медицинской части ИУ или учреждения

здравоохранения уголовно-исполнительной системы постановления о применении к осужденному взыскания. При отсутствии начальника медицинской части ИУ постановление о применении к осужденному взыскания доводится до дежурного врача (фельдшера).

24.3. Меры взыскания в виде перевода в ПКТ, ЕПКТ применяются в случае безуспешности других мер дисциплинарного реагирования.

24.4. Лицо, помещенное в ШИЗО, ДИЗО, ПКТ, ЕПКТ, ОК, из числа отряда не исключается. Начальник отряда проводит с ним воспитательную работу и в период отбывания дисциплинарного взыскания.

24.5. Осужденным запрещается брать с собой в ШИЗО, ДИЗО имеющиеся у них продукты питания и личные вещи, за исключением двух полотенец, кружки, мыла, зубной щетки, зубной пасты (зубного порошка), туалетной бумаги, средств личной гигиены (для осужденных женского пола), тапочек, письменных и почтовых принадлежностей, а также религиозной литературы (не более 1 экземпляра), предметов культового назначения индивидуального пользования для нательного или карманного ношения. Индивидуальные средства гигиены, одноразовые бритвы и посуда для приема пищи (за исключением кружек) хранятся в специально отведенном месте и выдаются осужденным младшим инспектором по надзору за осужденными в ШИЗО, ДИЗО только на определенное расписанием дня время.

24.6. Осужденным, водворенным в ШИЗО, ДИЗО, разрешается пользоваться печатными изданиями из библиотеки ИУ в личное время в соответствии с расписанием дня ШИЗО, ДИЗО.

24.7. Письменные и почтовые принадлежности, имеющиеся у осужденных, хранятся у младшего инспектора по надзору за осужденными в ШИЗО, ДИЗО и выдаются им на время написания писем, почтовых карточек и телеграмм.

24.8. Осужденными, водворенными в ШИЗО, ДИЗО, продукты питания сдаются на склад и выдаются им после отбытия меры взыскания. Администрация ИУ принимает меры к их сохранности, однако если в силу естественных причин от длительного хранения продукты испортились, об этом составляется акт, и они уничтожаются.

24.9. Курение осужденным, водворенным в ДИЗО, запрещено. Осужденным, переведенным в ШИЗО, ПКТ, ЕПКТ, ОК, курение разрешается в период прогулки, предусмотренной расписанием дня ИУ. Сигареты и спички осужденным выдаются по их просьбе младшим инспектором по надзору за осужденными, содержащимися в таких помещениях.

24.10. Осужденным, переведенным в ПКТ, ЕПКТ или ОК в порядке взыскания, не разрешается брать с собой имеющиеся у них личные вещи, кроме продуктов питания, двух полотенец, кружки, нижнего белья по сезону и носков, мыла, зубного порошка, пасты, зубной щетки, туалетной бумаги, предметов личной гигиены, тапочек, а также религиозной литературы (не более 1 экземпляра), предметов культового назначения индивидуального пользования для нательного или карманного ношения. Средства индивидуальной гигиены, одноразовые бритвы, посуда для приема пищи (за исключением кружек) и сигареты хранятся в специально отведенном месте и выдаются осужденным младшим инспектором по надзору за осужденными в ПКТ, ЕПКТ, ОК только на определенное расписание дня.

24.11. Осужденным, переведенным в ПКТ, ЕПКТ и ОК, разрешается выписывать книги, журналы и газеты, иметь при себе судебные решения по уголовному делу, а также ответы по результатам рассмотрения предложений, заявлений, ходатайств и жалоб, простые карандаши, авторучки (в неметаллическом корпусе), стержни (синего, фиолетового, черного цветов), тетради, почтовые марки, открытки, конверты, пользоваться печатными изданиями из библиотеки ИУ в соответствии с расписанием дня ПКТ, ЕПКТ, ОК, при этом количество находящихся в пользовании перечисленных предметов не может быть более двух экземпляров, кроме почтовых марок, открыток и конвертов.

24.12. При помещении осужденных в ШИЗО, ДИЗО, ПКТ, ЕПКТ, ОК проводится обыск осужденных, санитарная обработка, также включающая в себя помывку, после чего осужденные переодеваются в одежду, закрепленную за этими помещениями.

24.13. Осужденные, обучающиеся в образовательных организациях, профессиональных образовательных организациях и непосредственно на рабочих местах во время производственной деятельности, в период нахождения в ШИЗО, ПКТ, ЕПКТ и в ОК на занятия не выводятся. Им разрешается иметь при себе учебники и предоставляется возможность самостоятельной учебы и консультаций с преподавателями.

В воспитательных колониях осужденные выводятся на учебные занятия в приспособленное для этой цели помещение, расположенное в ДИЗО.

24.14. При переводе осужденных из ПКТ, ЕПКТ либо из ОК в ШИЗО за проступки, совершенные в ПКТ, ЕПКТ и в ОК, срок их содержания в ШИЗО в срок содержания в ПКТ, ЕПКТ и в ОК не засчитывается. В случае перевода осужденного в ПКТ, ЕПКТ за злостное нарушение установленного порядка отбывания наказания из ШИЗО срок содержания в ПКТ, ЕПКТ исчисляется после отбытия взыскания в ШИЗО. При переводе осужденных из ПКТ в ЕПКТ

за проступки, совершенные в ПКТ, срок их нахождения в ЕПКТ в срок содержания в ПКТ не засчитывается.

24.15. Прием пищи осужденными производится в камерах. Осужденные, которым мера взыскания в виде водворения в ШИЗО, ДИЗО, ПКТ, ОК наложена с выводом на работу, пищу в рабочее время принимают на производственных объектах.

24.16. Медицинский осмотр и амбулаторное лечение осужденных, содержащихся в ШИЗО, ДИЗО, ПКТ, ЕПКТ и в ОК, осуществляются в камерах или медицинской части ИУ. Санитарная обработка производится отдельно от других осужденных. Осужденным помощь в амбулаторных условиях оказывается в медицинской части ИУ.

24.17. Постельные принадлежности осужденным, водворенным в ШИЗО, ДИЗО, переведенным в ПКТ, ЕПКТ, ОК, выдаются только на период сна. При выводе за пределы помещения им выдается одежда по сезону.

24.18. Осужденные, содержащиеся в ШИЗО, ДИЗО, ПКТ, ЕПКТ и в ОК, при передвижении за пределами камер держат руки за спиной. При каждом выводе осужденных из камеры производится их личный обыск, а обыскиваемый становится лицом к стене, упираясь в стену вытянутыми руками, ноги ставятся на ширину плеч.

24.19. Уборка в камерах ШИЗО, ДИЗО, ПКТ, ЕПКТ и прогулочных дворах возлагается поочередно на каждого осужденного согласно графику, утвержденному первым заместителем начальника ИУ, и доведенному до осужденного под роспись. В случае отказа осужденного от ознакомления с графиком составляется соответствующий акт.

24.20. Осужденный, ответственный за уборку, получает и сдает инвентарь для уборки камеры, следит за чистотой в камере; производит уборку камерного санузла, а по окончании прогулки – прогулочного двора.

24.21. Помывка осужденных в ШИЗО, ДИЗО, ПКТ, ЕПКТ, ОК осуществляется покамерно в душевой, оборудованной в указанных помещениях.

24.22. При посещении осужденных, находящихся в камерах ШИЗО, ДИЗО, ПКТ, ЕПКТ, ОК, администрацией ИУ, а также лицами, осуществляющими контроль за деятельностью ИУ и органов УИС, по их требованию осужденные обязаны поочередно представиться, назвать свои фамилию, имя и отчество (при наличии), дату рождения, статьи Уголовного кодекса Донецкой Народной Республики, по которым осуждены, начало и конец срока, при этом осужденные должны встать, построиться у стены напротив входа в камеру.

24.23. Осужденным, содержащимся в ШИЗО, ДИЗО, ПКТ, ЕПКТ, ОК, запрещается:

а) без разрешения администрации ИУ выходить из камер и других помещений ШИЗО, ДИЗО, ПКТ, ЕПКТ, ОК;

б) вести переговоры, осуществлять передачу каких-либо предметов лицам, содержащимся в других камерах или иных помещениях ШИЗО, ДИЗО, ПКТ, ЕПКТ, ОК, перестукиваться или переписываться с ними;

в) использовать не по назначению камерное оборудование и уборочный инвентарь;

г) вмешиваться в работу электро-, сантехнического оборудования, без разрешения администрации ИУ производить ремонт сантехники или регулировку освещения в камере;

д) засорять санузлы в камерах;

е) снимать со стен камер информацию об основных правах и обязанностях осужденных в ИУ, особенностях их содержания в ШИЗО, ДИЗО, ПКТ, ЕПКТ, ОК;

ж) вызывать ложное срабатывание средств тревожной сигнализации;

з) выбрасывать либо принимать что-либо из окон камер, высовываться в форточку, подходить вплотную к смотровому глазку камерной двери, закрывать смотровой глазок;

и) клеивать объективы камер видеонаблюдения или иным способом приводить их в нерабочее состояние;

к) открывать форточку для приема пищи в камерной двери.

24.24. При переводе осужденных из ШИЗО, ДИЗО, ПКТ, ЕПКТ, ОК в СИЗО срок их нахождения в СИЗО не засчитывается в срок отбывания взысканий.

24.25. К осужденным, содержащимся в ШИЗО, ДИЗО, ПКТ, ЕПКТ, ОК, по их просьбе приглашаются священнослужители, принадлежащие к зарегистрированным религиозным объединениям, по выбору осужденных.

24.26. Осужденным к лишению свободы, водворенным в ШИЗО, на основании статьи 128 УИК ДНР, запрещаются свидания, телефонные

разговоры, приобретение продуктов питания, получение посылок, передач и бандеролей.

Осужденным, водворенным в ДИЗО, на основании статьи 147 УИК ДНР, запрещаются длительные свидания, телефонные разговоры, приобретение продуктов питания и предметов первой необходимости, получение посылок, передач и бандеролей, пользование настольными играми и курение.

XXV. Правила поведения осужденных за пределами ИУ

25.1. На основании статьи 107 УИК ДНР, положительно характеризующимся осужденным, отбывающим лишение свободы в ИУ, а также осужденным, оставленным для ведения работ по хозяйственному обслуживанию в СИЗО, может быть разрешено передвижение без конвоя или сопровождения за пределами ИУ, если это необходимо по характеру выполняемой ими работы.

Не допускается передвижение без конвоя или сопровождения за пределами ИУ осужденных при особо опасном рецидиве преступлений; осужденных, которым смертная казнь в порядке помилования заменена лишением свободы; осужденных к пожизненному лишению свободы; осужденных, находящихся в данном ИУ менее шести месяцев; осужденных, имеющих неснятые или непогашенные взыскания; осужденных за совершение особо тяжких преступлений; осужденных, находящихся в строгих условиях содержания; осужденных за умышленные преступления, совершенные в период отбывания наказания; осужденных, больных открытой формой туберкулеза; осужденных, не прошедших полного курса лечения венерического заболевания, алкоголизма, токсикомании, наркомании, ВИЧ-инфицированных осужденных; осужденных, страдающих психическими расстройствами, не исключающими вменяемости.

25.2. Право передвижения без конвоя или сопровождения за пределами ИУ предоставляется осужденному постановлением начальника ИУ в соответствии с частью 3 статьи 107 УИК ДНР.

25.3. После рассмотрения заявления осужденного на предоставление права передвижения без конвоя или сопровождения за пределами ИУ такое заявление вместе с характеризующими материалами направляется комиссией администрации ИУ в ГСИН МЮ ДНР для проверки и согласования, после чего выносится соответствующее постановление.

25.4. Осужденные, пользующиеся правом передвижения без конвоя или сопровождения за пределами ИУ, работают на объектах ИУ.

25.5. Осужденные, пользующиеся правом передвижения без конвоя или сопровождения за пределами ИУ, должны размещаться в отдельных жилых помещениях в соответствии с частью 4 статьи 107 УИК ДНР.

В свободное от работы время осужденные должны находиться в пределах общежития (объекта проживания), определенного им администрацией ИУ, и соблюдать правила поведения осужденного в ИУ.

Им может быть разрешено проживание в общежитии за пределами ИУ, но в границах, установленных администрацией ИУ по согласованию с органами местного самоуправления.

25.6. Осужденному, которому предоставлено право передвижения без конвоя или сопровождения за пределами ИУ, выдается пропуск, согласно форме пропуска, выдаваемого лицу, которому предоставлено право передвижения без конвоя или сопровождения (приложение 14). Бланки пропусков изготавливаются типографским способом, хранятся в отделе надзора и безопасности ИУ и подлежат строгому учету.

Перед выдачей пропуска осужденному, под расписку объявляются правила поведения и проводится инструктаж. Расписка приобщается к личному делу осужденного.

25.7. Передвижение без конвоя или сопровождения за пределами ИУ разрешается осужденному только в часы и по маршруту, указанным в пропуске. Время его выхода из жилой зоны и возвращения в нее определяется разнарядкой на вывод осужденного на работу.

25.8. Находясь вне общежития и территории проживания, осужденные обязаны:

а) соблюдать маршрут и время передвижения, правила общественного порядка;

б) своевременно возвращаться после работы в жилую зону или общежитие (объект проживания) и сообщать о явке ДПНУ;

в) по первому требованию работников УИС и сотрудников органов внутренних дел предъявлять пропуск. Сдавать его при возвращении в жилую зону часовому контрольно-пропускному пункту, а в общежитие (объект проживания) – младшему инспектору ИУ, осуществляющему надзор.

25.9. Находясь вне общежития и территории проживания, осужденным запрещается:

а) выходить из жилой зоны и общежития (объекта проживания) в не установленное расписанием дня время;

б) в рабочее время оставлять объект работы;

в) принимать для отправки, передачи письма и выполнять другие поручения осужденных и иных лиц;

г) передавать пропуск другим лицам;

д) передвигаться по не установленным администрацией ИУ маршрутам.

25.10. Правила поведения объявляются осужденному под расписку, которая приобщается к его личному делу вместе с постановлением о предоставлении права передвижения без конвоя или сопровождения за пределами ИУ.

В соответствии с частью 6 статьи 107 УИК ДНР, в случае нарушения осужденным настоящих Правил либо в случае изменения характера работ, выполняемых осужденным, передвижение без конвоя или сопровождения за пределами ИУ отменяется постановлением начальника ИУ. Пропуск у лица, лишённого такого права, отбирается и уничтожается.

XXVI. Порядок предоставления осужденным, отбывающим наказание в колониях-поселениях, права проживания за ее пределами

26.1. Осужденным, не допускающим нарушений установленного порядка отбывания наказания и имеющим семьи, по постановлению начальника колонии-поселения может быть разрешено проживание со своими семьями на арендованной или собственной жилой площади, находящейся в пределах колонии-поселения или муниципального образования, на территории которого расположена колония-поселение в соответствии с пунктом 2 части 1 статьи 139 УИК ДНР.

26.2. Указанное право осужденному предоставляется по его заявлению, к которому приобщаются согласие супруга (супруги), совершеннолетних детей на совместное проживание с осужденным, документы, подтверждающие право пользования жилым помещением (договор найма (аренды) жилого помещения, договор социального найма, свидетельство о праве собственности, выписка из домовой книги).

26.3. После рассмотрения заявления осужденного комиссией администрации ИУ материалы направляются в ГСИН МЮ ДНР для проверки и согласования.

26.4. При положительном решении ГСИН МЮ ДНР право проживания осужденному на арендованной или собственной жилой площади, находящейся в пределах колонии-поселения или муниципального образования, на территории которого расположена колония-поселение, предоставляется по постановлению начальника ИУ.

26.5. Осужденные, которым предоставлено указанное право, обязаны являться для регистрации в колонию-поселение до четырех раз в месяц.

Периодичность регистрации устанавливается постановлением начальника ИУ. Жилые помещения, в которых они проживают, могут посещаться администрацией ИУ в любое время в соответствии с пунктом 2 части 1 статьи 139 УИК ДНР.

XXVII. Перевод осужденного в безопасное место

27.1. При возникновении угрозы личной безопасности осужденного со стороны других осужденных и иных лиц он вправе обратиться с устным или письменным заявлением к любому должностному лицу ИУ, которое обязано незамедлительно принять меры по обеспечению его личной безопасности в соответствии с частью 2 статьи 13 УИК ДНР.

27.2. Начальник ИУ по заявлению осужденного либо по собственной инициативе принимает решение о переводе в безопасное место или иные меры, устраняющие угрозу личной безопасности осужденного в соответствии с частью 3 статьи 13 УИК ДНР.

27.3. Помимо других помещений в этих целях могут быть использованы камеры ШИЗО, ДИЗО, ПКТ, ЕПКТ и ОК.

27.4. Перевод такого лица в безопасное место производится по постановлению начальника ИУ на срок не свыше 90 суток, в воспитательных колониях – на срок не свыше 30 суток, а в случаях, не терпящих отлагательства, – ДПНУ до прихода начальника ИУ, но не более чем на 24 часа. В выходные и праздничные дни ДПНУ может продлить срок содержания в безопасном месте еще на 24 часа.

27.5. Перевод осужденного в безопасное место, в том числе в камеры ШИЗО, ДИЗО, ПКТ, ЕПКТ, ОК, при возникновении угрозы личной безопасности осужденного со стороны других осужденных и иных лиц не является мерой взыскания.

27.6. Данный осужденный содержится в тех же условиях, в которых он отбывал наказание до перевода в безопасное место; ограничения, предусмотренные разделом XXIV настоящих Правил, на него не распространяются.

27.7. В случае безуспешности перечисленных выше мер по обеспечению личной безопасности осужденного на основании части 2 статьи 91 УИК ДНР начальником ИУ принимается решение о его переводе в другое ИУ (переводе лиц, угрожающих личной безопасности осужденного).

27.8. Осужденные, содержащиеся в безопасном месте, несут обязанности в соответствии с настоящими Правилами.

XXVIII. Особенности содержания осужденных, являющихся инвалидами

28.1. Обеспечение осужденным-инвалидам равных с другими осужденными возможностей в реализации прав осуществляется в соответствии с Законом Донецкой Народной Республики «О социальной защите инвалидов».

Администрация ИУ размещает осужденных-инвалидов первой и второй групп в отрядах для проживания осужденных, расположенных на первых этажах зданий, оказывает содействие в проведении реабилитационных мероприятий для инвалидов, предусматривает возможность использования технических средств реабилитации. Обеспечивает доступ лицам с ограниченными возможностями в места общего пребывания осужденных в установленном распорядком дня время.

28.2. Проверки наличия осужденных-инвалидов первой и второй групп с учетом медицинских показаний производятся по местам их нахождения.

28.3. Администрация ИУ обеспечивает осужденных-инвалидов в соответствии с индивидуальной программой реабилитации необходимым объемом реабилитационных мероприятий, предоставляет возможность пользования техническими средствами реабилитации.

28.4. Инвалид вправе самостоятельно решить вопрос об обеспечении себя конкретным техническим средством реабилитации или видом реабилитации, включая кресла-коляски, протезно-ортопедические изделия, печатные издания со специальным шрифтом, звукоусиливающую аппаратуру, сигнализаторы, видеоматериалы с субтитрами или сурдопереводом, другие аналогичные средства.

28.5. В установленные распорядком дня ИУ время и график работы медицинской части ИУ осужденным-инвалидам предоставляется время для реализации индивидуальной программы реабилитации.

Осужденные-инвалиды могут иметь при себе технические средства реабилитации, в том числе при водворении в ШИЗО, ДИЗО, переводе в ПКТ, ЕПКТ, ОК. Вес технических средств реабилитации не входит в установленный настоящими Правилами общий вес вещей и предметов, которые могут иметь при себе осужденные.

28.6. Осужденным, являющимся инвалидами первой или второй группы, в том числе нуждающимся в постоянном уходе, разрешается передвигаться по территории ИУ вне строя. При посещении администрацией ИУ и другими лицами мест нахождения осужденных-инвалидов при наличии медицинских показаний осужденные могут не вставать.

28.7. Осужденным, являющимся инвалидами первой или второй группы, при наличии медицинских показаний обеспечивается возможность ежедневной помывки.

28.8. Осужденные-инвалиды участвуют в культурно-массовых и спортивных мероприятиях по желанию.

XXIX. Особенности содержания осужденных к пожизненному лишению свободы и смертной казни

29.1. В соответствии с частью 1 статьи 137 УИК ДНР, осужденные к пожизненному лишению свободы размещаются в камерах, как правило, не более чем по два человека. По просьбе осужденных и в иных необходимых случаях по постановлению начальника ИУ при возникновении угрозы личной безопасности осужденных они могут содержаться в одиночных камерах. Труд указанных осужденных организуется с учетом требований содержания осужденных в камерах.

Осужденный к смертной казни должен содержаться в одиночной камере в условиях, обеспечивающих его усиленную охрану и изоляцию.

29.2. Осужденные к пожизненному лишению свободы, отбывающие наказание в строгих условиях, имеют право на ежедневную прогулку продолжительностью полтора часа, осужденные, отбывающие наказание в обычных условиях, – на ежедневную прогулку продолжительностью два часа, осужденные, отбывающие наказание в облегченных условиях, – на ежедневную прогулку продолжительностью два с половиной часа. При хорошем поведении осужденного и наличии возможности время прогулки может быть увеличено на 30 минут в соответствии с частью 2 статьи 137 УИК ДНР.

Осужденные к смертной казни имеют право пользоваться ежедневной прогулкой продолжительностью 30 минут в соответствии с пунктом 7 части 2 статьи 196 УИК ДНР.

29.3. Лица, которым приговором суда назначено наказание в виде пожизненного лишения свободы или смертной казни, снабжаются одеждой специального образца.

Перемещение таких лиц по территории ИУ и за его пределами (кроме участия в судебном заседании) в другой одежде запрещено.

29.4. Лица, отбывающие наказание в виде пожизненного лишения свободы, смертной казни обладают обязанностями и пользуются правами человека и гражданина, за исключением ограничений, определенных законодательством для этой категории осужденных, а также установленных приговором суда. На лиц, осужденных к пожизненному лишению свободы и смертной казни, в полном объеме распространяются основные права и обязанности осужденных определенные УИК ДНР, а также настоящими Правилами.

29.5. На осужденных к пожизненному лишению свободы распространяются меры поощрения, взыскания и порядок их применения, предусмотренные статьями 123-127 УИК ДНР.

29.6. Осужденные к пожизненному лишению свободы в установленное расписанием дня время могут пользоваться телевизорами, приобретенными за свой счет или за счет родственников, при наличии возможности размещения их в камере.

Пользоваться религиозной литературой и отправлять религиозные обряды приговоренные к пожизненному лишению свободы (смертной казни) могут только в пределах камеры, в свободное время и если это не нарушает права других осужденных.

29.7. При выводе из камер или конвоировании на территории ИУ к лицам, осужденным к пожизненному лишению свободы, смертной казни применяются наручники. При конвоировании за пределами ИУ к ним также применяются наручники. При применении наручников руки осужденный держит за спиной.

Конвоирование осужденных, приговоренных к пожизненному лишению свободы, смертной казни на территории ИУ осуществляется по одному в сопровождении не менее двух представителей администрации ИУ, а также кинолога со служебной собакой.

XXX. Порядок применения мер поощрения и взыскания к осужденным к лишению свободы

30.1. Правом применения перечисленных в статьях 123 и 125 УИК ДНР мер поощрения и взыскания в полном объеме пользуются начальники ИУ или лица, их замещающие.

30.2. Начальник отряда ИУ имеет право применять меры поощрения в соответствии с частью 2 статьи 129, частями 2-5 статьи 148 УИК ДНР.

30.3. Другие должностные лица ИУ права применения мер поощрений и взысканий к осужденным не имеют.

30.4. При применении мер поощрений и взысканий к осужденным, должностные лица ИУ должны строго соблюдать критерии, предусмотренные УИК ДНР. За правонарушения, которые согласно статье 126 УИК ДНР относятся к злостным, взыскание применяется только начальником ИУ либо лицом, его замещающим.

30.5. Применение мер поощрений и взысканий в соответствии с порядком, установленными статьями 123, 125, 144, 146 УИК ДНР, оформляются постановлением начальника ИУ (приложения 15-18). Постановление начальника ИУ с материалами мер взыскания либо поощрения приобщаются к материалам личного дела осужденного.

30.6. Меры поощрений, примененные начальником отряда ИУ (воспитателем) в обязательном порядке, должны отображаться в служебной документации.

30.7. Учет поощрений и взысканий каждого осужденного ведется начальником отряда ИУ. Учет поощрений и взысканий по отрядам ИУ в целом ведется заместителем начальника ИУ по социально – воспитательной и психологической работе либо специально назначенным лицом.

30.8. Журнал учета рапортов о поощрениях осужденных (приложение 19) ведется заместителем начальника ИУ.

30.9. Осужденный признается злостным нарушителем установленного порядка отбывания наказания постановлением о признании осужденного злостным нарушителем режима отбывания наказания (приложение 20) в соответствии с частью 4 статьи 126 УИК, которое выносится начальником ИУ по представлению администрации ИУ одновременно с наложением взыскания.

XXXI. Изменение условий отбывания наказания осужденных в пределах ИУ

31.1. При изменении условий отбывания наказания осужденным, должностные лица ИУ должны строго соблюдать критерии, предусмотренные статьями 130, 132, 134, 137, 140, 142 УИК ДНР.

31.2. Перевод осужденных из одних условий отбывания наказания в другие в пределах ИУ, производится по решению комиссии ИУ, в работе которой могут принимать участие представители органов местного самоуправления. Данное решение оформляется протоколом.

В соответствии с частью 9 статьи 142 УИК ДНР перевод осужденных из одних условий отбывания наказания в другие производится начальником воспитательной колонии по представлению учебно-воспитательного совета данной колонии, кроме перевода из обычных условий отбывания наказания в облегченные, который производится по представлению совета воспитателей отряда.

31.3. Перевод осужденного из одних условий отбывания наказания в другие осуществляется на основании постановления начальника ИУ (приложения 21-24).

XXXII. Особенности оборудования ИУ

32.1. Общие требования по оборудованию ИУ:

ИУ строятся по типовым проектам. Территория ИУ разграничивается на структурные участки, которые изолируются друг от друга.

В ИУ выделяют две изолированные зоны: жилая – для проживания осужденных; производственная – для работы осужденных.

В жилой зоне размещаются общежития, столовая, магазин, клуб, библиотека, комната психоэмоциональной разгрузки, помещения для

общеобразовательного обучения, помещение для проведения духовной работы и совершения религиозных обрядов, медицинская часть со стационаром и инфекционным изолятором, баня с прачечной, дизкамерой и комнатой для сушки, парикмахерская, кладовая для хранения постельных принадлежностей и спецодежды, камеры хранения личных вещей повседневного пользования, мастерская по ремонту одежды и обуви, кабинеты для начальника ИУ, его заместителей, работников отдела надзора и безопасности, оперативной и социально-психологической служб, комната для приема осужденных.

Территория производственной зоны в обязательном порядке локализуется с целью исключения свободного перемещения осужденных между производственными участками.

На территории ИУ локализуется здание, в котором расположены ШИЗО, ПКТ, ЕПКТ, ОК, с камерами для работы и прогулочными дворами для осужденных, а в жилой зоне воспитательной колонии – только помещения ДИЗО с прогулочными дворами для осужденных.

Жилая зона от производственной, а также ШИЗО, ДИЗО, ПКТ, ЕПКТ, ОК отделяются от других сооружений коридорами, которые просматриваются. Между жилой и производственной зонами оборудуется контрольно-пропускной пункт для пропуска осужденных из одной зоны в другую, а при необходимости – помещения для обыска и переодевания осужденных.

В здании, где расположен контрольно-пропускной пункт по пропуску персонала на территорию ИУ, оборудуются комнаты для проведения краткосрочных и длительных свиданий, комнаты для приема-выдачи посылок (передач), досмотра лиц и их вещей. Помещение ДПНУ, его заместителя и дежурной смены младших инспекторов отдела надзора и безопасности располагается, как правило, в отдельном помещении на границе жилой и производственной зон с таким расчетом, чтобы была возможность свободного просмотра территории ИУ.

За пределами ИУ располагаются служебные кабинеты руководства и служб учреждения, склады продовольствия, вещевого имущества, горюче-смазочных материалов, лаков, красок и химических веществ, овощехранилища, гаражи, аптеки, помещения для проживания и ожидания родственников осужденных, прибывших на свидание.

Комнаты свиданий оборудуются по нормам, указанным в перечне (приложение 25).

32.2. Особенности оборудования ИУ особого режима:

В ИУ особого режима осужденные содержатся в облегченных, обычных и строгих условиях с соблюдением строгой изоляции.

В ИУ особого режима на территории жилой зоны размещаются те же служебные и коммунально-бытовые объекты, как и в колониях других видов. При этом жилые общежития располагаются изолированно от административных и коммунально-бытовых сооружений.

В ИУ особого режима, где осужденные содержатся в обычных и облегченных условиях, общежития оборудуются в соответствии с пунктом 32.5 настоящих Правил.

Помещения медицинской части отгораживаются забором сплошного заполнения. Для оказания медицинской помощи осужденным к пожизненному лишению свободы дополнительно оборудуются палаты-камеры для изоляции и лечения таких осужденных, которые инфицированы инфекционными, соматическими заболеваниями, а также палаты для проведения манипуляций, перевязок и стационарного лечения.

В ИУ особого режима на территории, где расположены помещения, в которых осужденные отбывают наказание в строгих условиях, располагаются ШИЗО, ОК, камеры для работы осужденных. Возле этих помещений оборудуются прогулочные дворики для осужденных.

В ПКТ ИУ особого режима оборудуются специальные изолированные помещения для проведения социально-воспитательной и психологической работы с осужденными, предоставление им телефонных разговоров, свиданий с адвокатами, другими лицами и осуществления личного приема осужденных. В специальном помещении для проведения социально-воспитательной и психологической работы с осужденными к пожизненному лишению свободы (смертной казни), свиданий их с адвокатами, другими лицами и осуществления личного приема таких осужденных устанавливаются вмонтированные в пол или откидные стол и стул для осужденного, которые отгораживаются металлической решеткой с отверстием размером 30 см на 15 см и дверью, оборудованных механическим замком. Стол и стул для представителя администрации ИУ устанавливаются таким образом, чтобы осужденный не имел возможности препятствовать представителю администрации ИУ свободно выйти из камеры. Стол в обязательном порядке оборудуется кнопкой тревожной сигнализации с выводом на пульт дежурной части.

32.3. Особенности оборудования колонии-поселения:

Территория колонии-поселения, с целью недопущения прохода сторонних лиц и обеспечения сохранности материальных ценностей, которые на ней находятся, оборудуется ограждением и контрольно-пропускным пунктом.

Границы колонии-поселения наносятся на схему, устанавливаются и проходят по ее ограждению, которые оглашаются осужденным под расписку, приобщающуюся к материалам личного дела.

Ограждение колонии-поселения оборудуется АСКЛ «Егоза» и другими средствами, препятствующими его преодолению осужденными.

На территории колонии-поселения (изолированного участка колонии-поселения) могут применяться технические средства надзора и контроля: система охранной сигнализации, система тревожной сигнализации, система контроля доступа (устройства преграждающие, управляемые), система служебной связи, система охранного телевидения.

32.4. Особенности оборудования тюрем:

Тюрьмы оборудуются по типовым проектам. Территория тюрьмы разграничивается на режимную зону и хозяйственный двор.

На территории режимной зоны размещаются корпуса, в которых содержатся осужденные, кухня с пекарней, санпропускник, клуб, медицинская часть со стационаром и изолятором для инфекционных больных.

Прогулочные дворики, как правило, размещаются на верхних этажах корпусов. В отдельных случаях для этого оборудуются наземные площадки при условии, что они не просматриваются из камер. Дворики (площадки) сверху каркаса оборудуются решеткой с размером ячейки 15 на 15 см и на расстоянии 70 - 100 см, обтянутые металлической сеткой.

Производственные корпуса изолируются от других помещений. Жилые корпуса, как правило, соединяются с производственными, коммунально-бытовыми и другими помещениями тоннелями или закрытыми наземными переходами.

В хозяйственном дворе размещаются склады, овощехранилища, гараж, хозяйственные мастерские и другие вспомогательные помещения.

Режимная зона и хозяйственный двор обносятся каменным или кирпичным забором сплошного заполнения высотой не менее 4,5 м и оборудуются инженерно-техническими средствами охраны. Таким же забором отделяется режимная зона от хозяйственного двора.

Служебные кабинеты, контрольно-пропускной пункт, комната дежурного помощника начальника, помещения для свиданий осужденных с родными и другими лицами размещаются в административном здании.

32.5. Оборудование общежитий в ИУ:

Лица, отбывающие наказание в обычных и облегченных условиях в ИУ общего, строгого и особого режима, а также в воспитательных колониях размещаются в общежитиях и обеспечиваются жилой площадью по нормам, установленным УИК ДНР.

Каждому осужденному предоставляется индивидуальное спальное место, которое определяет начальник отряда и на котором прикрепляется табличка с указанием фамилии, инициалов осужденного.

Общежития в ИУ обеспечиваются инвентарем и другими предметами по нормам, согласно перечню (приложение 26).

В помещениях общежитий, кроме спальных комнат, из расчета на каждое отделение оборудуются кабинеты начальников отрядов (воспитателей), комнаты воспитательной работы, помещения для хранения личных вещей осужденных, сушилки для одежды и обуви, помещения для приема пищи и хранения продуктов питания с холодильниками, туалетные комнаты. В ИУ для содержания осужденных женского пола – комнаты личной гигиены.

32.6. Особенности оборудования запираемых помещений, в которых отбывают наказание осужденные в строгих условиях ИУ общего и строгого режима:

Помещения и камеры оборудуются металлическими дверями или деревянными дверями, которые с внутренней стороны обиваются листовой сталью и укрепляются металлическими угольниками по всему периметру и

имеют толщину 6 см. В центре двери на высоте 1,4-1,5 м оборудуется отверстие для надзора за осужденными.

В средней части дверей на высоте 95 см от пола оборудуется форточка размером 18 на 22 см для передачи осужденным пищи, книг и т.д. Дверцы форточки открываются в сторону коридора и оборудуются замком.

Окна помещений оборудованы металлическими сваренной решеткой и форточками. Со стороны помещений окна прикрываются решеткой, которая исключает доступ к стеклу.

Дверь и окна помещений блокируются сигнализацией с выводом на пульт дежурной части. Двери помещений в обязательном порядке оборудуются механическими и электромеханическими замками специального типа, разрешение на открытие которых можно получить только из дежурной части.

В каждом спальном помещении оборудуется туалет с умывальником с обязательным их отгораживанием сплошной перегородкой высотой не менее 1 м.

Стены спальных помещений, выходящие в сторону коридора, как правило, оборудуются просмотровыми окнами, на которых устанавливается решетка, для надзора за осужденными.

В дневное время осужденные находятся в помещениях, отдельных от спальных помещений.

Локальный сектор запираемых помещений для отбывания наказания осужденными в строгих условиях отгораживается забором, оборудованным металлической решеткой со стороны внутренней территории жилой зоны, на который дополнительно устанавливается сетка-рабица с таким расчетом, чтобы обеспечивалось наблюдение за поведением осужденных, содержащихся в указанных помещениях, и исключалась передача им любых предметов.

Площадка локального сектора сверху перекрывается металлической сеткой.

Окна помещений, выходящие в сторону внутренней запретной зоны, дополнительно с внешней стороны оборудуются металлическими решетчатыми экранами.

В локальных секторах запрещается устанавливать любое оборудование, в том числе спортивное.

32.7. Оборудование камер в тюрьмах ШИЗО, ДИЗО, ПКТ, ЕПКТ, ОК ИУ:

Лица, содержащиеся в тюрьмах, ШИЗО, ДИЗО, ПКТ, ЕПКТ, ОК обеспечиваются жилой площадью по нормам, установленным УИК ДНР.

Окна камер тюрем, ШИЗО, ДИЗО, ПКТ, ЕПКТ, ОК оборудуются металлическими сварными решеткой и форточками. Со стороны помещений (камер) окна прикрываются решеткой, не дающей доступ к стеклу. Пол камер тюрем, ШИЗО, ДИЗО, ПКТ, ЕПКТ, ОК строится на бетонном основании и покрывается досками.

Стены камер тюрем, ШИЗО, ДИЗО, ПКТ, ЕПКТ, ОК армируются, штукатурятся цементной смесью и белятся в светлые тона.

Камеры тюрем, ШИЗО, ДИЗО, ПКТ, ЕПКТ, ОК оборудуются наружными металлическими или деревянными дверями, которые с внутренней стороны

обиваются листовой сталью и укрепляются металлическими уголками по всему периметру и имеют толщину 6 см. В центре двери на высоте 1,4-1,5 м оборудуется отверстие для надзора за осужденными. В средней части дверей на высоте 95 см от пола оборудуется форточка размером 18 см на 22 см для передачи осужденным пищи, книг и т., дверцы форточки открываются в сторону коридора и оборудуются замком. В камерах ШИЗО, ДИЗО, ПКТ, ЕПКТ, ОК дополнительно устанавливаются внутренние двери, изготовленные из металлических круглых прутьев и поперечных полосок. На этих дверях оборудуется форточка, которая открывается, как и двери, в сторону коридора.

Все двери и окна камер блокируются сигнализацией с выводом на пульт в комнате младшего инспектора отдела надзора и безопасности ИУ. Двери камер в обязательном порядке оборудуются механическими и электромеханическими замками специального типа, разрешение на открытие которых возможно получить только из дежурной части учреждения.

Электропроводка и трубы водоснабжения в камерах монтируются так, чтобы полностью исключить доступ к ним осужденных. Электrolампочки общего освещения устанавливаются в нишах на потолке, а ночного освещения – в нишах над дверью. Ниши изолируются решеткой. Естественное освещение камер должно быть таким, чтобы удовлетворять бытовые нужды осужденных, а искусственное освещение камер должно быть достаточным для того, чтобы осужденные могли писать, читать или работать без ущерба для зрения. Светильники отгораживаются от возможного их повреждения. Выключатели для каждой камеры устанавливаются со стороны коридора. Напряжение в электросети для освещения устанавливается 36 Вт.

В камерах также устанавливаются кнопки сигнализации для вызова младших инспекторов отдела надзора и безопасности ИУ.

В камерах оборудуются санитарные узлы с обязательным их отгораживанием сплошной перегородкой высотой не менее 1 м.

Камеры ШИЗО, ДИЗО, ПКТ, ЕПКТ, ОК оборудуются откидными кроватями, тумбами для сидения по количеству лиц, которые там содержатся, столом, умывальником и настенными шкафами или полками, которые наглухо прикреплены к полу или стенам. Откидные кровати в камерах ШИЗО, ДИЗО, ПКТ, ЕПКТ, ОК, где осужденные содержатся за нарушения, от подъема до отбоя закрываются на замок. Прием пищи осужденными осуществляется в камерах.

Камеры тюрем, ШИЗО, ДИЗО, ПКТ, ЕПКТ, ОК обеспечиваются инвентарем и другими предметами по нормам, установленным перечнем основного инвентаря и предметов, которыми обеспечиваются камеры тюрем, (приложение 27)

Рядом с камерами тюрем, ШИЗО, ДИЗО, ПКТ, ЕПКТ, ОК оборудуются рабочие камеры для организации труда лиц, содержащихся в этих помещениях.

Приложение 1
к Правилам внутреннего распорядка
исправительных учреждений
уголовно-исполнительной системы
(пункты 2.3, 3.5)

**Перечень
вещей и предметов, продуктов питания, которые осужденным запрещается
изготавливать, иметь при себе, получать в посылках, передачах,
бандеролях либо приобретать**

1. Предметы, изделия и вещества, изъятые из гражданского оборота.
2. Все виды оружия, боеприпасы.
3. Транспортные и летательные средства передвижения.
4. Взрывчатые, отравляющие, пожароопасные и радиоактивные вещества, зажигалки.
5. Деньги, ценные вещи.
6. Ценные бумаги, валюта зарубежных стран.
7. Оптические приборы.
8. Продукты питания, требующие тепловой обработки (кроме чая и кофе, сухого молока, пищевых концентратов быстрого приготовления, не требующих кипячения или варки), продукты домашнего консервирования, дрожжи.
9. Все виды алкогольной продукции, пиво.
10. Духи, одеколон и иные изделия на спиртовой основе.
11. Наркотические средства, психотропные вещества, их прекурсоры либо аналоги, растения, содержащие наркотические средства или психотропные вещества, либо их прекурсоры, а также новые потенциально опасные психоактивные вещества, кальяны, табачная продукция или никотинсодержащая продукция (за исключением табачных изделий, предназначенных для курения) и устройства для ее потребления, без медицинских показаний – лекарственные препараты, изделия медицинского назначения.
12. Электронно-вычислительные машины, пишущие машинки, множительные аппараты, электронные носители информации и другая компьютерная и оргтехника.

13. Ножи, опасные бритвы, лезвия для безопасных бритв.

14. Колюще-режущие и остроконечные предметы, в том числе предметы и тара, изготовленные из стекла, керамики и металла (за исключением алюминиевых ложек, вилок, кружек, тарелок и консервированных продуктов в металлической таре).

15. Топоры, молотки и другой инструмент.

16. Игральные карты.

17. Фотоаппараты, фотоматериалы, химикаты, кинокамеры, видео-, аудиотехника (кроме телевизионных приемников, радиоприемников общего пользования), телевизионные приемники с выходом в информационно-телекоммуникационную сеть «Интернет» и с встроенными медиаплеерами, электронные носители и накопители информации, средства мобильной связи и коммуникации либо комплектующие к ним, обеспечивающие их работу.

18. Любые документы (кроме документов, удостоверяющих личность осужденного, медицинских документов, их копий и выписок из медицинских документов, копий приговоров и определений судов, ответов по результатам рассмотрения предложений, заявлений, ходатайств и жалоб, квитанций на сданные для хранения деньги, вещи, ценности).

19. Топографические карты, компасы, литература и обучающие видеофильмы по топографии, служебному собаководству, единоборствам, подготовке бойцов специальных подразделений, горной подготовке и паркуру, устройству оружия, изготовлению взрывчатых, ядовитых, отравляющих, наркотических и сильнодействующих веществ.

20. Литература, документы либо информация на любых носителях, призывающие к осуществлению экстремистской деятельности или оправдывающие необходимость осуществления такой деятельности.

21. Военная и другая форменная одежда, принадлежности к ней.

22. Одежда, головные уборы, обувь и постельное белье (за исключением одного комплекта тапочек, спортивного костюма и спортивной обуви темных расцветок) неустановленных образцов, за исключением одежды, форма которой определена приказом Министерства юстиции Донецкой Народной Республики от 09 февраля 2022 года № 132-ОД «Об утверждении Норм вещевого довольствия осужденных к лишению свободы».

23. Порнографические материалы, предметы и видеофильмы.

24. Татуировочные машинки и принадлежности к ним.

25. Электробытовые приборы (за исключением электробритв, бытовых электрокипятильников заводского исполнения мощностью не более 0,5 кВт).

26. Вещи и предметы, продукты питания, полученные либо приобретенные в неустановленном Уголовно-исполнительным кодексом Донецкой Народной Республики и настоящими Правилами порядке.

Примечания:

1. Настоящий перечень распространяется на осужденных, отбывающих наказание в колониях-поселениях, за исключением продуктов питания, денег, ценных вещей, одежды, головных уборов и обуви гражданского образца, постельных принадлежностей и зажигалок.

2. При переводе в другое исправительное учреждение, освобождении осужденным разрешается брать с собой только личные вещи, продукты питания и предметы, приобретенные ими в установленном настоящими Правилами порядке.

3. Количество вещей и предметов, продуктов питания, которые осужденные могут иметь при себе, определяется в приложении к приказу исправительного учреждения, утверждающему распорядок дня исправительного учреждения, исходя из местных условий и возможностей. Общий вес принадлежащих осужденному вещей и предметов, продуктов питания не может превышать 50 кг.

4. Телевизионные приемники и радиоприемники используются только для коллективного пользования и устанавливаются в местах, определенных администрацией исправительного учреждения (осужденным, содержащимся в облегченных условиях отбывания наказания, а также отбывающим наказание в колониях-поселениях разрешено пользоваться аудиоплеерами без функции записи, техническими устройствами для чтения электронных книг без функции выхода в информационно-телекоммуникационную сеть «Интернет» и функции аудио-, видеозаписи в количестве не более одного устройства каждого вида на осужденного, в местах коллективного пользования могут устанавливаться DVD и аудиопроигрыватели).

5. Спортивные костюмы и спортивная обувь хранятся в помещениях для хранения личных вещей осужденных и выдаются для ношения во время спортивно-массовых мероприятий, за исключением утренней физической зарядки.

6. Перечень продуктов питания, которые осужденные могут иметь при себе, хранить, получать в посылках, передачах, бандеролях либо приобретать, может быть ограничен по предписанию санитарно-эпидемиологической службы.

Приложение 2
к Правилам внутреннего распорядка
исправительных учреждений
уголовно – исполнительной системы
(пункт 2.4)

Рекомендуемый образец

**Опись
личных вещей осужденного**

Осужденный(ая) _____
(фамилия, имя, отчество, год рождения)

Дата прибытия в исправительное учреждение: _____

№ п/п	Наименование личных вещей осужденного(ой)	Количество	Примечание
1	2	3	4

(подпись осужденного(ой))

« _____ » _____ 20__ г.

Опись проверил: _____

(должность, специальное звание,
Ф.И.О. работника исправительного учреждения)

(подпись)

« _____ » _____ 20__ г.

Приложение 3
к Правилам внутреннего распорядка
исправительных учреждений
уголовно – исполнительной системы
(пункт 3.4)

Рекомендуемый образец

Образцы заправки спальных мест осужденных

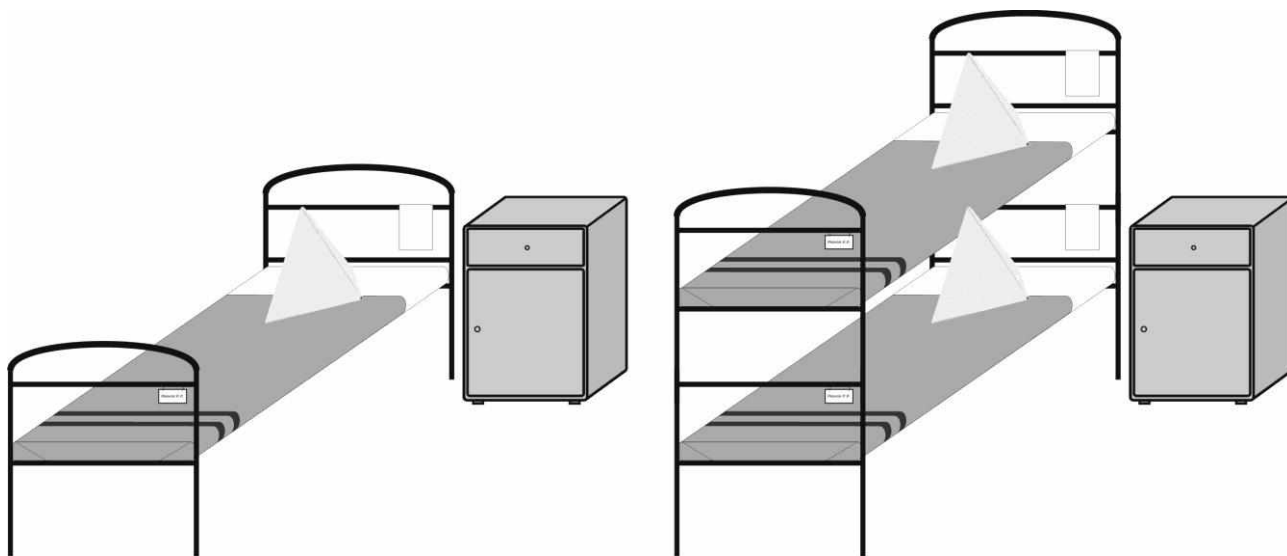

Примечание: образец заправки спальных мест осужденных определяется с учетом вещевого обеспечения приказом ГСИН МЮ ДНР единым для всех исправительных учреждений.

Приложение 4
к Правилам внутреннего распорядка
исправительных учреждений
уголовно – исполнительной системы
(пункт 3.4)

Рекомендуемый образец

**ОБРАЗЕЦ
прикроватной таблички**

<i>ПРИКРОВАТНАЯ ТАБЛИЧКА</i>	
Место для фото 3 на 4 см	Ф.И.О. осужденного(ой) г.р.
М.П.	ОТДЕЛЕНИЕ № _____
Статья: _____ УК ДНР	
Срок: _____	
Начало срока: _____	
Конец срока: _____	

Примечания:

1. Прикроватная табличка изготавливается размером 100 на 80 мм, фон белый, шрифт черный с указанием фамилии, имени и отчества осужденного, числа, месяца и года рождения, статьи Уголовного кодекса Донецкой Народной Республики, начала и конца срока.
2. Вывешивается с наружной стороны на середине спинки кровати.
3. На прикроватной табличке размещается черно-белая или цветная фотография осужденного размером 30 на 40 мм.

Приложение 5
к Правилам внутреннего распорядка
исправительных учреждений
уголовно – исполнительной системы
(пункт 3.4)

Рекомендуемый образец

Образец нагрудных отличительных знаков для осужденных

Место для фото 3 на 4 см	Ф.И.О. осужденного(ой), отряд № _____
-----------------------------------	--

Описание образцов нагрудных знаков для осужденных

Нагрудный знак изготавливается из имеющегося в наличии материала любого цвета (за исключением красного) в виде прямоугольника размером 90 на 40 мм.

На поле знака алюминиевой или типографской краской указываются фамилия, инициалы осужденного и номер отряда, а по краям наносится кайма шириной 5 мм. На нагрудном знаке размещается черно-белая или цветная фотография осужденного размером 3 на 4 см.

Приложение 6
к Правилам внутреннего распорядка
исправительных учреждений
уголовно-исполнительной системы
(пункт 5.3)

Примерный распорядок дня осужденных

Подъем – не позднее 05:00-06:00.
Физическая зарядка (продолжительность) – до 15 мин.
Туалет, заправка коек – до 20 мин.
Утренний осмотр, утренняя и вечерняя проверки – до 40 мин.
Завтрак – до 30 мин.
Развод на работу – до 40 мин.
Рабочее время
Обед – до 40 мин.
Вывод с работы, вечерний туалет – до 25 мин.
Ужин – до 30 мин.
Личное время – 2 часа.
Воспитательные мероприятия – до 1 часа.
Культурно-массовая работа, учеба в школе, профессиональном училище – по отдельному графику.
Подготовка ко сну – до 10 мин.
Сон (непрерывный) – 8 часов.

Примечания:

1. Распорядок дня составляется в каждом исправительном учреждении исходя из местных условий, продолжительности светового дня, времени года.
2. В соответствии с частью 1 статьи 115 УИК ДНР, продолжительность рабочего времени осужденных к лишению свободы устанавливается в соответствии с законодательством Донецкой Народной Республики о труде. Время начала и окончания работы (смены) определяется графиками сменности, устанавливаемыми администрацией исправительного учреждения, а в учреждениях, где созданы предприятия, по согласованию с администрацией предприятия, на котором работают осужденные.
3. В случае если осужденные работают на производстве в несколько смен, распорядок составляется для каждой смены.
4. Распорядок в выходные и праздничные дни устанавливается с учетом воспитательных, культурно-массовых, спортивно-массовых и других мероприятий и утверждается приказом начальника исправительного учреждения.
5. Распорядок дня осужденных, содержащихся в карантинном отделении, строгих условиях отбывания наказания, помещениях камерного типа, единых

Продолжение приложения 6

помещениях камерного типа, одиночных камерах колоний особого режима, штрафных изоляторах, дисциплинарных изоляторах, а также находящихся в ежегодном оплачиваемом отпуске и размещенных в изолированных участках, устанавливается отдельно (вывод осужденных на прогулку осуществляется с учетом их желания, за исключением случаев, необходимых для технического осмотра камер).

Приложение 7
к Правилам внутреннего распорядка
исправительных учреждений
уголовно-исполнительной системы
(пункт 5.3)

**Примерный распорядок дня осужденных,
содержащихся в ШИЗО, ДИЗО, ПКТ, ЕПКТ, одиночных камерах**

Подъем – не позднее 05:00 – 06:00.

Сдача постельных принадлежностей – до 30 минут.

Физическая зарядка (продолжительность) – до 15 мин.

Туалет – до 15 мин.

Уборка камер (согласно графику очередности) – до 10 мин.

Завтрак – до 30 мин.

Утренняя и вечерняя проверки, осмотр внешнего вида – до 30 мин.

Условия труда осужденных к лишению свободы, содержащихся в ШИЗО, ПКТ, ЕПКТ и одиночных камерах, – в соответствии со статьями 114, 115, 128 Уголовно-исполнительного кодекса Донецкой Народной Республики и разделом VI Правил внутреннего распорядка исправительных учреждений.

Прогулка (по окончании прогулки уборка прогулочного двора) – в соответствии со статьями 128, 131, 133, 135, 137, 141, 147 Уголовно-исполнительного кодекса Донецкой Народной Республики.

Воспитательные мероприятия – по отдельному графику.

Обед – до 40 мин.

Прием по личным вопросам – по отдельному графику.

Ужин – до 30 мин.

Личное время – 1 час 30 мин.

Туалет, выдача постельных принадлежностей и подготовка ко сну – до 30 мин.

Сон (непрерывный) – 8 часов.

Приложение 8
к Правилам внутреннего распорядка
исправительных учреждений
уголовно – исполнительной системы
(пункт 6.1)

**Перечень
работ и должностей, на которых запрещается использование осужденных**

На всех работах и должностях в ГСИН МЮ ДНР; в административных зданиях, в которых размещается личный состав, осуществляющий охрану исправительного учреждения, находится (хранится) оружие, служебная документация, специальные технические средства.

Кроме этого, не допускается труд осужденных:

а) по обслуживанию и ремонту технических средств охраны и надзора, а также размещенных в запретной зоне инженерных сооружений, конструкций и коммуникаций;

б) с множительной, радиотелеграфной, телефонной, факсимильной техникой;

в) связанный с учетом, хранением и выдачей медикаментов, взрывчатых, отравляющих и ядовитых веществ;

г) с подчинением им представителей администрации исправительного учреждения;

д) в качестве водителей оперативных машин;

е) в качестве продавцов, бухгалтеров – операционистов, кассиров, заведующих продовольственными, вещевыми складами, а также складами со сложным и дорогостоящим оборудованием, кладовщиков;

ж) в качестве сторожей в ночное время на удаленных объектах (для колоний – поселений).

Приложение 9
к Правилам внутреннего распорядка
исправительных учреждений
уголовно-исполнительной системы
(пункт 8.2)

Рекомендуемый образец

**ЖУРНАЛ
приема осужденных по личным вопросам**

(наименование учреждения)

Начат: _____

Окончен: _____

№ п/п	Дата подачи, приема заявления	Должность, звание и фамилия работника ИУ, осуществляющего личный прием	Фамилия, инициалы принятого на личном приеме лица	Содержание поставленных вопросов	Принятое решение	Отметка об исполнении
1	2	3	4	5	6	7

Примечания:

1. Журнал должен быть пронумерован, прошит, скреплен оттиском печати и заверен подписью работника канцелярии исправительного учреждения.

2. Журнал должен храниться в канцелярии учреждения, а в выходные и праздничные дни – в дежурной части исправительного учреждения.

Приложение 10
к Правилам внутреннего распорядка
исправительных учреждений
уголовно – исполнительной системы
(пункт 14.2)

Рекомендуемый образец

УДОСТОВЕРЕНИЕ № _____

Выдано _____,
(фамилия, имя, отчество (при наличии) осужденного(ой)
_____ года рождения, уроженцу(ке) _____,
осужденному(ой) по статье _____ Уголовного кодекса Донецкой
Народной Республики, начало срока _____, конец срока _____,
в том, что ему(ей) разрешен(о) длительный, краткосрочный выезд
(дополнительное длительное свидание) (нужное подчеркнуть) за пределы(ами)
ИУ (СИЗО) в связи с _____
(основание выезда в соответствии со статьей 100, 143 или 108

Уголовно-исполнительного кодекса Донецкой Народной Республики)

В _____
(адрес места пребывания)
на _____ суток, из которых суток на дорогу _____.
«___» _____ 20__ года он (она) обязан(а) возвратиться к месту
отбывания наказания в ИУ (СИЗО) _____
(наименование)

по адресу: _____
(телефон, факс) _____

Место для _____
Начальник ИУ (СИЗО) _____
(звание, фамилия, инициалы) (подпись)

фотокарточки
(место оттиска печати ИУ
с изображением
Государственного герба
Донецкой Народной Республики)

«___» _____ 20__ г.

(подпись осужденного(ой))

КОРЕШОК УДОСТОВЕРЕНИЯ № _____

На основании приказа ИУ (СИЗО) от «___» _____ 20___ г. № _____
 осужденному(ой) _____
 (фамилия, имя, отчество (при наличии),

_____ год рождения, статья Уголовного кодекса Донецкой Народной Республики,

_____ срок, начало и конец срока отбывания наказания)

разрешен(о) длительный, краткосрочный выезд (дополнительное длительное свидание) (нужное подчеркнуть) за пределы(ами) ИУ (СИЗО) в связи с

_____ (основание выезда в соответствии со статьей 100, 143 или 108

_____ Уголовного кодекса Донецкой Народной Республики)

В _____
 _____ (адрес места пребывания)

продолжительностью _____ суток, из которых суток на дорогу _____.

Удостоверение выдано «___» _____ 20___ г.

_____ (подпись осужденного(ой))

Убыл «___» _____ 20___ г.

Прибыл «___» _____ 20___ г.

Начальник отдела по контролю за
 исполнением судебных решений _____

(подпись)

_____ (фамилия, инициалы)

Приложение 11
к Правилам внутреннего распорядка
исправительных учреждений
уголовно – исполнительной системы
(пункт 14.2)

Рекомендуемый образец

ПОДПИСКА

Я, нижеподписавшийся(аяся) осужденный(ая) _____
(фамилия, имя, отчество (при наличии))

_____,
даю настоящую подписку в том, что мне разъяснен порядок пребывания в
краткосрочном (длительном) выезде, на дополнительном длительном свидании
за пределы(ами) ИУ (СИЗО).

Я предупрежден(а) об ответственности по статье 369 Уголовного
кодекса Донецкой Народной Республики за уклонение от отбывания лишения
свободы.

«___» _____ 20__ г.

(подпись осужденного(ой))

Подписку принял _____
(должность, звание, фамилия, инициалы)

(подпись)

«___» _____ 20__ г.

Приложение 12
к Правилам внутреннего распорядка
исправительных учреждений
уголовно – исполнительной системы
(пункт 17.2)

Рекомендуемый образец

На лицевом счете имеется: руб. _____, Квит. № _____
из них заработанных в ИУ _____ руб.

Осужденный(ая) _____

Бухгалтер _____

« ____ » _____ 20 ____ г.

_____ (фамилия, имя, отчество)

Заявление

Прошу разрешить мне приобрести следующие товары:

№ п/п	Наименование товара	Количество	Отпущено	
			количество	сумма
1	2	3	4	5

Итого _____

_____ (подпись осужденного(ой))

Расписка

Товары на сумму _____ (прописью)

получил. Эту сумму прошу списать с моего лицевого счета.

_____ (подпись осужденного (ой))

« ____ » _____ 20 ____ г.

Приложение 13
к Правилам внутреннего распорядка
исправительных учреждений
уголовно – исполнительной системы
(пункт 20.2)

Рекомендуемый образец

СПРАВКА
на предоставление осужденному
права выхода за пределы воспитательной колонии
в порядке поощрения

_____ (фамилия, имя, отчество, год рождения)
осужденному(ой) по ст. _____ Уголовного кодекса Донецкой Народной Республики к _____ годам лишения свободы приказом за подписью начальника воспитательной колонии от «__» _____ 20__г. № ____ в соответствии со статьей 144 Уголовно-исполнительного кодекса Донецкой Народной Республики предоставлено право выхода за пределы воспитательной колонии в сопровождении родителей, лиц, их заменяющих, или других близких родственников

_____ (фамилия, имя, отчество сопровождающего лица, кем приходится сопровождаемому)

Дата _____ с _____ по _____
(число, месяц, год) (указывается время в часах)
в пределах _____
(указывается территория соответствующего

_____ (административно-территориального образования)

Начальник воспитательной колонии _____
(звание, фамилия, инициалы)

«__» _____ 20__ г.

Приложение 14
к Правилам внутреннего распорядка
исправительных учреждений
уголовно-исполнительной системы
(пункт 25.6)

Рекомендуемый образец

ФОРМА ПРОПУСКА
выдаваемого лицу, которому предоставлено право
передвижения без конвоя или сопровождения

Первая страница пропуска содержит надпись «ПРОПУСК»

Вторая страница пропуска

наименование учреждения

ПРОПУСК № _____

Место для
фотокарточки
осужденного
3 на 4 см

Фамилия _____

Имя _____

Отчество _____

Место работы _____

Маршрут движения _____

Время передвижения с _____ до _____
(указывается время в часах)

Выдан до «__» _____ 20__ г.

М.П. Начальник исправительного учреждения _____
(подпись)

Продлен до «__» _____ 20__ г.

М.П. Начальник исправительного учреждения _____
(подпись)

Третья страница пропуска

Правила пользования пропуском:

1. Пропуск действителен только в пределах установленного маршрута.
2. За передачу пропуска другим лицам, нарушение маршрута и неявку или опоздание на КПП ко времени, указанному в пропуске, виновные привлекаются к ответственности.
3. Правила пользования пропуском мне объявлены

(подпись осужденного(ой))

Примечание: пропуск изготавливается из картона размером 16 на 11 см в развернутом виде.

Приложение 15
к Правилам внутреннего распорядка
исправительных учреждений
уголовно-исполнительной системы
(пункт 30.5)

Рекомендуемый образец

**ПОСТАНОВЛЕНИЕ
о поощрении осужденного**

Осужденный(ая) _____
(фамилия, имя, отчество,

год рождения)

(указываются основания для поощрения)

Руководствуясь статьей 123, 144 Уголовно-исполнительного кодекса
Донецкой Народной Республики,

ПОСТАНОВИЛ:

Осужденному(ой) _____
(фамилия, инициалы,

указывается вид поощрения)

Начальник исправительного
учреждения _____
(звание, фамилия, инициалы, подпись)

Постановление мне объявлено « ___ » _____ 20__ г.

(подпись осужденного(ой))

Приложение 16
к Правилам внутреннего распорядка
исправительных учреждений
уголовно-исполнительной системы
(пункт 30.5)

Рекомендуемый образец

ПОСТАНОВЛЕНИЕ
о применении к осужденному меры взыскания

Осужденный(ая) _____
(фамилия, имя, отчество,

_____ год рождения)

допустил(а) нарушение установленного порядка отбывания наказания,
выразившееся в том, что _____
(излагается существо нарушения)

Рассмотрев письменное объяснение _____
(фамилия, инициалы осужденного(ой))

и другие материалы проверки, руководствуясь статьей 125, 146
Уголовно-исполнительного кодекса Донецкой Народной Республики,

ПОСТАНОВИЛ:

Осужденного(ую) _____
(фамилия, имя, отчество)

за нарушение установленного порядка отбывания наказания _____

_____ (вид дисциплинарного взыскания)

Начальник исправительного
учреждения _____
(звание, фамилия, инициалы, подпись)

Постановление мне объявлено « ___ » _____ 20__ г.

_____ (подпись осужденного (ой))

Постановление объявил начальник отряда _____
(звание, фамилия, инициалы, подпись)

Приложение 17
к Правилам внутреннего распорядка
исправительных учреждений
уголовно-исполнительной системы
(пункт 30.5)

Рекомендуемый образец

ПОСТАНОВЛЕНИЕ
о водворении осужденного в штрафной изолятор
(дисциплинарный изолятор)

Осужденный(ая) _____
(фамилия, имя, отчество,

_____ год рождения)

допустил(а) нарушение установленного порядка отбывания наказания

_____ (время, обстоятельства допущенного нарушения)

Руководствуясь статьями 125 (146) Уголовно-исполнительного кодекса
Донецкой Народной Республики,

ПОСТАНОВИЛ:

Осужденного(ую) _____
(фамилия, имя, отчество)

за нарушение установленного порядка отбывания наказания водворить в
штрафной изолятор (дисциплинарный изолятор) на _____ суток
(прописью)

_____ (с выводом или без вывода на работу)

Начальник исправительного учреждения

_____ (звание, фамилия, инициалы, подпись)

«__» _____ 20__ г.

Продолжение приложения 17

Оборотная сторона приложения

Постановление мне объявлено « ___ » _____ 20__ г.

(подпись)Постановление объявил _____
(начальник ИУ, в отдельных

случаях ДПНУ)

(звание, фамилия, инициалы, подпись)Осужденный(ая) _____
(фамилия, инициалы)

принят(а) в штрафной изолятор (дисциплинарный изолятор) в _____ час.

« ___ » _____ 20__ г.

При обыске у осужденного(ой) _____
(фамилия, инициалы)

обнаружены и изъяты _____

Младший инспектор _____
(звание, фамилия, инициалы, подпись)Осужденный(ая) _____
(фамилия, инициалы)

освобожден(а) _____ час. « ___ » _____ 20__ г.

Младший инспектор _____
(звание, фамилия, инициалы, подпись)Изъятые вещи и предметы получил(а) _____
(подпись осужденного(ой))

Приложение 18
к Правилам внутреннего распорядка
исправительных учреждений
уголовно-исполнительной системы
(пункт 30.5)

Рекомендуемый образец

ПОСТАНОВЛЕНИЕ
о переводе осужденного в помещение камерного типа (единое помещение камерного типа), в одиночную камеру исправительной колонии особого режима

Осужденный(ая) _____
(фамилия, имя, отчество, год рождения)

(характер совершенных нарушений установленного порядка отбывания

наказания, обоснование необходимости изоляции

осужденного(ой))

Руководствуясь статьей 125 Уголовно-исполнительного кодекса
Донецкой Народной Республики,

ПОСТАНОВИЛ:

Осужденного(ую) _____
(фамилия, имя, отчество)

перевести в помещение камерного типа (единое помещение камерного типа), в
одиночную камеру сроком на _____ месяцев.

Начальник исправительного учреждения

(звание, фамилия, инициалы, подпись)

Продолжение приложения 18

Оборотная сторона приложения

Постановление мне объявлено « ___ » _____ 20__ г.

_____ (подпись осужденного(ой))

Постановление объявил _____ (звание, фамилия, инициалы, подпись)

Осужденный(ая) _____ (фамилия, инициалы)

принят(а) в помещение камерного типа (единое помещение камерного типа),
одиночную камеру в _____ час. « ___ » _____ 20__ г.

Подлежит освобождению в _____ час. « ___ » _____ 20__ г.

При обыске у осужденного(ой) _____ (фамилия, инициалы)

обнаружено и изъято _____

Младший инспектор _____ (звание, фамилия, инициалы, подпись)

В связи с водворением в штрафной изолятор подлежит освобождению из ПКТ,
ЕПКТ, одиночной камеры ИК особого режима.

« ___ » _____ 20__ г.

Осужденный(ая) _____ (фамилия, инициалы)

освобожден(а) в _____ час. « ___ » _____ 20__ г.

Младший инспектор _____ (звание, фамилия, инициалы, подпись)

Изъятые при обыске вещи и предметы получил(а) _____ (подпись и фамилия осужденного(ой))

Примечание: постановление во время отбывания осужденным наказания
в помещении камерного типа хранится у младшего инспектора по ЕПКТ, ПКТ,
ШИЗО, одиночным камерам ИК особого режима.

Приложение 19
к Правилам внутреннего распорядка
исправительных учреждений
уголовно-исполнительной системы
(пункт 30.8)

Рекомендуемый образец

ЖУРНАЛ
учета рапортов о поощрениях осужденных

(наименование учреждения)

Начат: «__» _____ 20__ г.

Окончен: «__» _____ 20__ г.

№ п/п	Фамилия, имя, отчество осужденного(ой)	Номер отряда	Дата применения поощрения	Фамилия лица, составившего рапорт о ходатайстве поощрения	Дата, фамилия и подпись сотрудника, составившего материалы о поощрении	Какие меры поощрения приняты к осужденному(ой)	Примечание
1.	2.	3.	4.	5.	6.	7.	8.

Примечания:

1. В журнале регистрируются постановления о поощрениях осужденных.
2. Журнал должен быть пронумерован, прошит и скреплен печатью.

Приложение 20
к Правилам внутреннего распорядка
исправительных учреждений
уголовно-исполнительной системы
(пункт 30.9)

Рекомендуемый образец

ПОСТАНОВЛЕНИЕ
о признании осужденного злостным нарушителем режима
отбывания наказания

Осужденный(ая) _____
(фамилия, имя, отчество, год рождения)

(краткая характеристика осужденного(ой))

Рассмотрев представленные материалы на _____

(фамилия, инициалы осужденного(ой))

и руководствуясь статьей 127 Уголовно-исполнительного кодекса Донецкой
Народной Республики,

ПОСТАНОВИЛ:

Осужденного(ую) _____

(фамилия, имя, отчество)

признать злостным нарушителем режима отбывания наказания.

Начальник исправительного учреждения

(звание, фамилия, инициалы, подпись)

«__» _____ 200__ г.

Постановление оформил _____

(должность, звание, фамилия, инициалы)

Постановление мне объявлено _____

(подпись, дата)

Постановление объявил _____

(звание, фамилия, инициалы, подпись)

Приложение 21
к Правилам внутреннего распорядка
исправительных учреждений
уголовно-исполнительной системы
(пункт 31.3)

Рекомендуемый образец

ПОСТАНОВЛЕНИЕ
о переводе осужденного из облегченных, обычных в обычные или строгие
условия отбывания наказания

Осужденный(ая) _____
(фамилия, имя, отчество, год рождения)
признан(а) злостным нарушителем установленного порядка отбывания
наказания _____
(краткое описание нарушения порядка отбывания наказания
и обоснование необходимости перевода)

Учитывая изложенное и руководствуясь статьями 130 (132, 134)
Уголовно-исполнительного кодекса Донецкой Народной Республики,

ПОСТАНОВИЛ:

Осужденного(ую) _____
(фамилия, имя, отчество)
по решению комиссии исправительного учреждения (протокол № _____ от
«__» _____ 20__ г.
перевести из облегченных, обычных в обычные или строгие условия отбывания
наказания (нужное подчеркнуть) с «__» _____ 20__ г.).

Начальник исправительного
учреждения _____
(звание, фамилия, инициалы, подпись)

Постановление мне объявлено «__» _____ 20__ г.

(подпись осужденного(ой))

Ознакомлены:

Младший инспектор по выдаче посылок, Бухгалтер
передач, бандеролей, проведению
свиданий

(подпись, фамилия, инициалы)

(подпись, фамилия, инициалы)

Приложение 22
к Правилам внутреннего распорядка
исправительных учреждений
уголовно-исполнительной системы
(пункт 31.3)

Рекомендуемый образец

ПОСТАНОВЛЕНИЕ
о переводе осужденного из обычных, строгих в облегченные, обычные
условия отбывания наказания

Осужденный(ая) _____
(фамилия, имя, отчество, год рождения)

отбыл(а) установленный законом срок наказания _____ (месяцев, лет), не имеет
взысканий за нарушения установленного порядка отбывания наказания и
добросовестно относится к труду.

Учитывая изложенное и руководствуясь ст. 130 (132, 134)
Уголовно-исполнительного кодекса Донецкой Народной Республики,

ПОСТАНОВИЛ:

Осужденного(ую) _____
(фамилия, имя, отчество)

по решению комиссии исправительного учреждения (протокол № _____
от _____) перевести из обычных, строгих в облегченные,
обычные условия отбывания наказания (нужное подчеркнуть) с
«__» _____ 20__ г.

Начальник исправительного
учреждения _____
(звание, фамилия, инициалы, подпись)

Постановление мне объявлено «__» _____ 20__ г.

(подпись осужденного(ой))

Ознакомлены:

Младший инспектор по выдаче посылок,
передач, бандеролей, проведению
свиданий

Бухгалтер

(подпись, фамилия, инициалы)

(подпись, фамилия, инициалы)

Приложение 23
к Правилам внутреннего распорядка
исправительных учреждений
уголовно-исполнительной системы
(пункт 31.3)

Рекомендуемый образец

ПОСТАНОВЛЕНИЕ
о переводе осужденного из обычного жилого помещения ИК особого
режима в помещения камерного типа

Осужденный(ая) _____ допустил
(фамилия, имя, отчество, год рождения)

_____ (характер нарушения установленного порядка отбывания наказания

и обоснование необходимости перевода в помещение камерного типа)

Руководствуясь статьей 134 Уголовно-исполнительного кодекса
Донецкой Народной Республики,

ПОСТАНОВИЛ:

Осужденного(ую) _____
(фамилия, имя, отчество)

перевести для дальнейшего содержания из обычного жилого помещения в
помещение камерного типа _____
(на срок)

Начальник исправительного
учреждения _____
(звание, фамилия, инициалы, подпись)

«__» _____ 20__ г.

Постановление мне объявлено _____
(подпись осужденного(ой))

Осужденный(ая) _____ переведен(а) в помещение
(фамилия, имя, отчество)

камерного типа _____
(число, месяц, год)

Дежурный помощник начальника учреждения

(звание, фамилия, инициалы, подпись)

Приложение 24
к Правилам внутреннего распорядка
исправительных учреждений
уголовно-исполнительной системы
(пункт 31.3)

Рекомендуемый образец

ПОСТАНОВЛЕНИЕ
о переводе осужденного из строгих условий отбывания наказания
(помещения камерного типа) ИК особого режима в обычное жилое
помещение той же ИК

Осужденный(ая) _____
(фамилия, имя, отчество, год рождения)

отбыл один год срока наказания в ПКТ (строгие условия), не имеет взысканий за нарушения установленного порядка отбывания наказания.

Руководствуясь статьей 134 Уголовно-исполнительного кодекса Донецкой Народной Республики,

ПОСТАНОВИЛ:

Осужденного(ую) _____
(фамилия, имя, отчество, дата перевода)

перевести из помещения камерного типа в обычное жилое помещение.

Начальник исправительного учреждения

(звание, фамилия, инициалы, подпись)

«__» _____ 20__ г.

Постановление мне объявлено _____
(подпись осужденного(ой))

Осужденный(ая) _____ переведен(а) в обычное жилое
(фамилия, имя, отчество)

помещение ИК _____
(число, месяц, год)

Дежурный помощник начальника учреждения

(звание, фамилия, инициалы, подпись)

ОБОРУДОВАНИЕ

комнат свиданий и перечень предметов в них

Комната краткосрочных свиданий:

Комната краткосрочных свиданий оборудуется по одному из двух вариантов:

1 вариант:

Два стола по комнате шириной 50 см с барьерами высотой 20 см, разделенные между собой свободным пространством шириной 120 см. Снизу до пола столы отгорожены сплошной перегородкой. С одной стороны первого стола – стулья для посетителей (до 10 шт.), с противоположной стороны второго стола – табуретки, прикрепленные наглухо к полу (для осужденных). Стол младшего инспектора – с торцевой стороны столов для осужденных и посетителей.

В колониях-поселениях и исправительных центрах комнаты краткосрочных свиданий могут оборудоваться отдельными столами и стульями.

2 вариант:

В комнате предусматриваются кабины шириной 80 см и длиной 100 см, разделенные между собой от пола до потолка стеклянными перегородками. Перегородки высотой 85 см выполнены из дерева и оборудованы пластиком, выше – оборудованы двойным стеклом толщиной 6 мм каждое. В кабинах устанавливаются полочки, оборудованные пластиком, в которых встроено переговорное устройство (динамик и телефонная трубка). В случае прибытия на свидание двух человек или с детьми 1-2 кабины выполняются шириной 140 см. Стол младшего инспектора, оборудованный переговорным устройством для прослушивания кабин, устанавливается с торцевой стороны средней перегородки, разделяющей кабины для осужденных и посетителей, за стеклянной перегородкой в отдельной комнате. С одной стороны в кабинах устанавливаются стулья для посетителей, с противоположной стороны в кабинах для осужденных – табуреты, прикрепленные наглухо к полу.

Для предоставления краткосрочных свиданий осужденным к пожизненному лишению свободы кабина дополнительно оборудуется металлическими решеткой и дверью с механическими замками.

Комнаты длительных свиданий:

1. В состав помещений комнат длительных свиданий входят: жилые комнаты, кухня, умывальник, туалет, душевая, кладовая для хранения

Продолжение приложения 25

постельных принадлежностей и посуды, детская игровая комната, холл (комната) для отдыха, которые должны соответствовать строительным нормам и правилам. При возможности оборудуется прогулочная площадка на свежем воздухе.

2. Помещения обеспечиваются мебелью, инвентарем и предметами хозяйственного обихода.

3. Все инвентарное имущество, находящееся в пользовании, должно иметь клеймо, которое несет информацию о названии учреждения и дату начала эксплуатации. Стирка и хранения постельного белья осуществляются отдельно.

4. Планирование, отделка и декоративное оформление помещений длительных свиданий должны соответствовать эстетическим требованиям.

ПЕРЕЧЕНЬ

мебели, инвентаря и предметов хозяйственного назначения для оборудования помещений длительных свиданий

1. ЖИЛАЯ КОМНАТА:

1.1 Кровать деревянная (или металлическая с Деревянными перилами)	шт.	1 на человека
1.2 Тумбочка прикроватная	"	1 на человека
1.3 Стол обеденный	"	1
1.4 Стул полумягкий	"	2
1.5 Шкаф для одежды и белья	"	1
1.6 Часы настенные	"	1
1.7 Громкоговоритель	"	1
1.8 Зеркало настенное	"	1
1.9 Прибор для воды	компл.	1
1.10 Набор столовой и кухонной посуды	"	1
1.11 Коврик прикроватный (на пол)	шт.	1 на спальное место
1.12 Коврик настенный	"	1 на спальное место
1.13 Занавески с карнизом	компл.	1 на окно

Примечание. При необходимости устанавливается детская кровать.

2. ХОЛЛ (КОМНАТА) ДЛЯ ОТДЫХА:

2.1 Стол журнальный	шт.	1
2.2 Тумба под телевизор	"	1
2.3 Стул полумягкий	"	5-10
2.4 Громкоговоритель	"	1
2.5 Телевизор	"	1
2.6 Мягкое покрытие на пол или ковер	"	1
2.7 Занавески с карнизом	компл.	1 на окно

3. КОМНАТА ДЕТСКАЯ:

3.1 Набор детской мебели (стол, два стула или табуреты)	"	1-2
3.2 Полка для игрушек	шт.	1-3
3.3 Набор игрушек учитывая	с учетом возможности учреждения	
3.4 Мягкое покрытие на пол или ковер	"	на площадь пола
3.5 Занавески с карнизом	компл.	1 на окно

4. КУХНЯ:

4.1 Стол-тумба рабочая	шт.	5
4.2 Шкаф навесной	"	2
4.3 Табурет	шт.	2
4.4 Электрокипяtilьник	"	1
4.5 Шкаф холодильный	"	1-2
4.6 Плита электрическая	"	2-3
4.7 Подставка под кипяtilьник	"	1
4.8 Бачки для пищевых и непищевых отходов	"	2

5. КЛАДОВАЯ:

5.1 Стеллаж стационарный	"	1-2
5.2 Вешалка настенная на 3-5 крючков	"	1
5.3 Стол одготумбовый	"	1
5.4 Табуретка	"	1

6. ДУШЕВАЯ:

6.1 Полка настенная для туалетных вещей	"	1
6.2 Коврик резиновый или решетка на пол	"	2

7. САМУЗЕЛ С УМУВАЛЫННКОМ:

7.1 Унитаз для: мужчин	"	1 на 50 человек
женщин	"	1 на 20 человек
7.2 Писсуар	"	1 на 50 человек
7.3 Умывальник (рукомойник)	"	1-2
7.4 Полка для туалетных принадлежностей	"	1
7.5 Вешалка настенная	"	1
7.6 Решетка на пол	"	1

ПЕРЕЧЕНЬ**постельных принадлежностей для жилой комнаты
(предметов на одну койку)**

1. Матрас ватный	шт.	1
------------------	-----	---

Продолжение приложения 25

2. Подушка перьевая или ватная	"	1
3. Одеяло полушерстяное	"	1
4. Покрывало на кровать	"	1
5. Простыня	"	3
6. Пододеяльник или простыню	"	3
7. Наволочка для подушки верхняя	"	3
8. Полотенце махровое	"	2
9. Полотенце вафельное	"	2

ПЕРЕЧЕНЬ**столовой и кухонной посуды для жилой комнаты**

1. Кастрюли глубокие алюминиевые или эмалированные для:		
а) первых блюд емкостью 4 л.	шт.	1
б) вторых блюд емкостью 2 л.	"	1
2. Тарелки фарфоровые:		
а) глубокие диаметром 200 мм.	шт.	4
б) неглубокие диаметром 200 мм.	"	4
в) неглубокие диаметром 175 мм.	"	4
3. Нож-секач	"	1 на кухню
4. Нож кухонный	"	4 на кухню
5. Ножи столовые из нержавеющей стали	"	2
6. Нож консервный	"	1
7. Ложки столовые из нержавеющей стали	"	4
8. Вилки столовые из нержавеющей стали	"	4
9. Ложки чайные из нержавеющей стали	"	4
10. Ложки разливные из нержавеющей стали	"	1
11. Стаканы	"	4
12. Подстаканники	"	4
13. Ваза пластмассовая для хлеба	"	1
14. Подставка под кастрюли, чайники	"	2
15. Сковорода чугунная	"	1
16. Дуршлаг	"	1
17. Терка металлическая	"	2 на кухню
18. Доска разделочная	"	4 на кухню
19. Ванна моечная	"	3 на кухню
20. Чайник эмалированный	"	1
21. Чайник фарфоровый для заварки чая	"	1
22. Ступка с пестиком	комплект	1

Приложение 26
к Правилам внутреннего распорядка
исправительных учреждений
уголовно-исполнительной системы
(пункт 32.5)

ПЕРЕЧЕНЬ
основного инвентаря и предметов, которыми обеспечиваются общежития
в исправительных учреждениях

Кровати металлические одно- или двухъярусные с жесткой сеткой по численности осужденных.
Прикроватные тумбочки (одна на двоих осужденных).
Стол на 10-12 посадочных мест.
Табуреты на каждого осужденного.
Громкоговоритель.
Бак для питьевой воды с кружкой и тазом.
Часы настенные на каждую жилую секцию.
Занавески на окна.
Телевизор черно-белого или цветного изображения на каждое отделения.
Холодильники.
Столовые и консервные ножи (два жилую секцию), ножницы (одни на 50 осужденных).
Вешалка для верхней одежды.

Примечания:

1. Умывальники для осужденных оборудуются в отдельных помещениях из расчета один кран на 10 осужденных.
2. Столовые и консервные ножи маркируются, хранятся в помещениях для еды осужденными и прочно прикрепляются на цепи к столу.
3. Ножницы маркируются и выдаются осужденным под расписку в специальном журнале старшим дневальным, который обеспечивает их ежедневном возвращении.
4. Двери всех помещений общежитий в обязательном порядке оборудуются окнами для осуществления надзора за поведением осужденных размером 250 на 250 см. Категорически запрещается устанавливать на этих дверях внутренние замки или запоры. Выключатели освещения в таких помещениях оборудуются извне. Данная норма не распространяется на служебные кабинеты сотрудников исправительного учреждения.
5. В прикроватных тумбочках осужденные имеют право хранить средства личной гигиены, бритвы, зажигалки разового использования, электрокипятильники, учебники и учебные принадлежности, литературу и периодические издания, в т.ч. религиозного содержания, письменный бумагу, тетради, простые карандаши, авторучки, чернила, стержни, конверты, марки в количестве, установленном настоящими Правилами.

Приложение 27
к Правилам внутреннего распорядка
исправительных учреждений
уголовно-исполнительной системы
(пункт 32.7)

ПЕРЕЧЕНЬ

основного инвентаря и предметов, которыми обеспечиваются камеры тюрем, штрафного изолятора, дисциплинарного изолятора, помещений камерного типа, единых помещений камерного типа, одиночных камер

Кровати металлические или вагонного типа по численности осужденных (камеры штрафного изолятора, дисциплинарного изолятора, помещений камерного типа, единых помещений камерного типа, одиночных камер, в которых осужденные отбывают взыскания, оборудуются откидными металлическими кроватями, которые закрываются на замок).

Стол для еды – 1.

Лавка на длину стола – 1-2.

Настенный шкаф или закрытая полка с количеством ниш по численности осужденных – 1.

Вешалка для верхней одежды – 1.

Тумбочка – 1 на два человека (для камер тюрем).

Громкоговоритель – 1.

Кран водопроводный – 1.

Раковина под умывальник – 1.

Санузел (отгорожен) – 1.

Урна для мусора – 1.

Розетки – 1 (для камер тюрем).

Камеры штрафного изолятора, дисциплинарного изолятора, помещений камерного типа, единых помещений камерного типа, одиночных камер, в которых осужденные отбывают взыскания, розетками электросети не оборудуются.

Примечания:

1. Вся мебель в камерах должны быть надежно прикреплены к полу или к стенам.

2. Для осужденных к пожизненному лишению свободы, а также осужденных, содержащихся в камерах тюрем, дополнительно могут устанавливаться телевизоры, приобретенные за средства их родственников (один на камеру).